

Thinking of you

 **Electrolux**



ESF 2200 DW

ET NÕUDEPESUMASIN	KASUTUSJUHEND	2
KK ЫДЫС ЖУҒЫШ МАШИНА	ҚОЛДАНУ ТУРАЛЫ НҰСҚАУЛАРЫ	15
LT INDAPLOVĖ	NAUDOJIMO INSTRUKCIJA	29
RU ПОСУДОМОЕЧНАЯ МАШИНА	ИНСТРУКЦИЯ ПО ЭКСПЛУАТАЦИИ	43

Electrolux. Thinking of you.

Tulge jagama meie mõtteid aadressil www.electrolux.com

SISUKORD

Ohutusinfo	2	Programmi valimine ja käivitamine	9
Seadme kirjeldus	4	Programmid	10
Juhtpaneel	5	Puhastus ja hooldus	10
Seadme kasutamine	5	Mida teha, kui...	11
Nõudepesusoola kasutamine	5	Tehnilised andmed	13
Pesu- ja loputusvahendi kasutamine	6	Jäätmekäitlus	13
Söögiriistade ja nõude paigutamine	8	Paigaldamine	14

Jäetakse õigus teha muutusi.



OHUTUSINFO

Enne seadme paigaldamist ja kasutamist lugege kaasasolev juhend tähelepanelikult läbi. Tootja ei vastuta vale paigaldamise või ebaõige kasutuse tõttu tekkinud vigastuste ja kahjude eest. Hoidke juhend alles, et saaksite seda ka edaspidi kasutada.

LASTE JA OHUSTATUD ISIKUTE OHUTUS

 **Hoiatus** Lämmumise, vigastuse või püsiva kahjustuse oht!

- Ärge lubage seadet kasutada lastel ega füüsilise või sensoorse puudega inimestel; samuti isikutel, kel puuduvad selleks vajalikud kogemused või oskused. Kui nad siiski nõudepesumasina töötavad, peab neid juhendama või jälgima isik, kes vastutab nende turvalisuse eest. Ärge lubage lastel seadmega mängida.
- Hoidke pakkematerjalid lastele kättesaamatus kohas.
- Hoidke pesuained lastele kättesaamatus kohas.
- Hoidke lapsed ja väikesed koduloomad seadmest eemal, kui selle uks on lahti.

PAIGALDAMINE

- Eemaldage kõik pakkematerjalid.
- Kahjustatud seadet ei tohi paigaldada ega kasutada.
- Ärge paigaldage seadet ruumi, mille temperatuur on alla 0 °C.

Veeühendus

- Veenduge, et te veevoolikuid ei vigastaks.

- Seadme veevõrku ühendamiseks kasutage vaid uusi voolikuid. Ärge kasutage pruugitud voolikuid.
- Enne seadme ühendamist uute torude või pikalt kasutamata torudega laske neist vett läbi voolata, kuni vesi jääb puhtaks.
- Seadme esmakordsel kasutamisel veenduge, et kusagil ei oleks lekkeid.

Elektriühendus

 **Hoiatus** Tulekahju- ja elektrilöögioht!

- Seade peab olema maandatud.
- Kontrollige, kas andmesildil toodud elektrilised parameetrid vastavad vooluvõrgu näitajatele. Vastasel juhul võtke ühendust elektrikuga.
- Kasutage alati nõuetekohaselt paigaldatud ohutut pistikupesaga.
- Ärge kasutage mitmikpistikuid ega pikenduskaableid.
- Veenduge, et te ei vigastaks toitepistikut ega -juhet. Vigastatud toitejuhtme vahetamiseks võtke ühendust teeninduskeskusega.
- Ühendage toitepistik seinakontakti alles pärast paigalduse lõpuleviimist. Veenduge, et pärast paigaldamist säilib juurdepääs toitepistikule.
- Seadet välja lülitades ärge tõmmake toitekaablist. Hoidke alati kinni toitepistikust.

KASUTAMINE

- See seade on mõeldud kasutamiseks koduses majapidamises või muudes sarnastes kohtades, näiteks:

- kauplustes, kontorites ja mujal, kus on töötajatele mõeldud köögid;
- talumajapidamistes;
- hotellides, motellides ja muudes majutuskohtades;
- hommikusöögiga ööbimiskohtades;



Hoiatus Vigastusoht!

- Ärge muutke seadme tehnilisi omadusi.
- Pange noad ja teravate otsadega söögiriistad söögiriistade korvi otsaga allapoole või horisontaalasendis. Jälgige, et teravad otsad söögiriistade korvist välja ei ulatuks.
- Ärge jätke seadme ust lahti; vastasel korral võib keegi selle otsa komistada.
- Ärge avatud uksele istuge ega seiske.
- Nõudepesumasina pesuained on ohtlikud. Järgige pesuainepakendil olevaid kasutusjuhiseid.
- Ärge jooge ega kasutage seadmes olnud vett.
- Ärge eemaldage nõusid seadmest enne, kui programm on lõppenud. Nõudele võib olla jäänud pesuainet.



Hoiatus Elektrilöögi-, tulekahju- ja põletusoht!

- Ärge pange süttivaid või süttiva ainega määratud esemeid seadmesse, selle lähedusse või peale.
- Ärge kasutage seadme puhastamiseks vee- või aurupihustit.
- Kui avate ukse pesuprogrammi töötamise ajal, võib ukse vahelt välja paiskuda kuum auru.

TEENINDUSKESKUS

Seadet tohib remontida või parandada ainult kvalifitseeritud töötaja. Pöörduge teeninduskeskusesse.

Kasutage ainult originaalvaruosi.

JÄÄTMEKÄITLUS



Hoiatus Lämmumis- või vigastusoht!

- Eemaldage seade vooluvõrgust.
- Lõigake toitekaabel seadme küljest lahti ja visake ära.
- Eemaldage seadme uks, et vältida laste ja loomade seadmesse löksujäämist.

SEADME KIRJELDUS

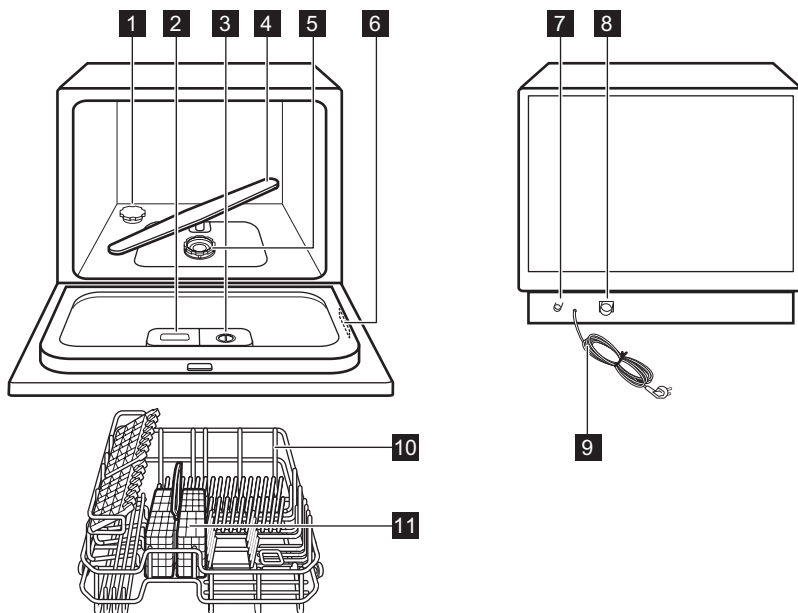

1 Soolamahuti

2 Pesuaine jaotur

3 Loputusvahendi jaotur

4 Pihusti tiivik

5 Filtrid

6 Andmesilt

7 Sisselaskevooliku ühendus

8 Tühendusvooliku ühendus

9 Toitekaabel

10 Korb

11 Söögiriistade korb

Tarvikud

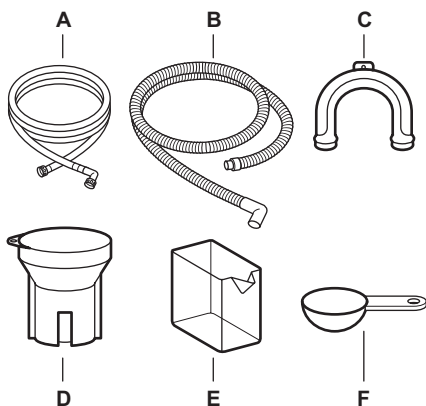

- A) Tühjendusvoolik
B) Vee sisselaskevoolik
C) Sisselaskevooliku plastiktugi

- D) Soolalehter
E) Loputusvahendi mõõdunõu
F) Pesuaine mõõdulusikas

JUHTPANEEL

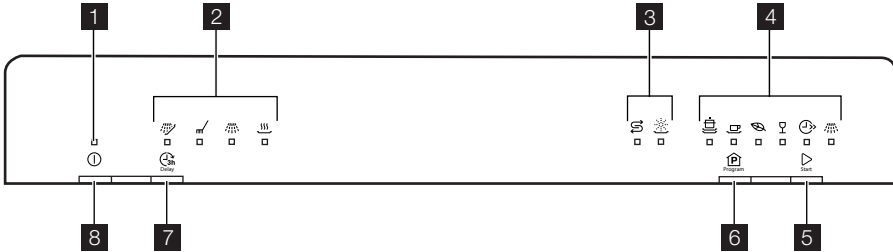

1 Sisse/välja-indikaator

2 Indikaatorid

3 Indikaatorid

4 Programmi indikaatorid

5 Käivitusnupp

6 Programminupp

7 Viitkäivituse nupp

8 Sisse/välja-nupp

Indikaatorid

	Eelpesuindikaator. Põleb eelpesufaasi ajal või juhul, kui on valitud viitkäivitus.
	Pesemisindikaator. Põleb pesufaasi ajal.
	Loputusindikaator. Põleb loputusfaasi töösoleku ajal.
	Kuivatusindikaator. Põleb kuivatusfaasi ajal.
	Soolaindikaator. Süttib, kui soolamahuti on vaja täita. Pärast mahuti täitmist võib soolaindikaator veel mõneks tunniks põlema jääda. See ei mõjuta seadme tööd.
	Loputusvahendi indikaator. Süttib, kui on vaja täita loputusvahendi jaoturit.

SEADME KASUTAMINE

- Täitke soolamahuti nõudepesumasina soolaga.
- Täitke loputusvahendi jaotur loputusvahendiga.
- Asetage köögiriistad ja nõud nõudepesumasinasse.
- Keerake veekraan lahti.
- Valige nõude tüübile ja määrumisastmele vastav õige programm.
- Pange pesuaine jaoturisse õige kogus pesuainet.
- Käivitage programm.

NÕUDEPESUSOOLA KASUTAMINE

Kare vesi sisaldab suurt kogust mineraale, mis võivad kahjustada teie seadet ning põhjustada halvemaid pesutulemusi. Veepuhendaja neutraliseerib need mineraalid. Piirkonna vee kareduse kohta saate teavet kohalikult vee-ettevõttelt.



Ettevaatust Kasutage ainult nõudepesumasina soola. Muud soolatüübid kahjustavad masinat. Täitke soolamahuti enne programmi käivitamist. Seadmesse jääv sool võib põhjustada korrosiooni.

Soolamahuti täitmine

1. Keerake korki vastupäeva ja avage soolamahuti.
2. Täitke soolamahuti 1 liitri veega (ainult esimesel soolaga täitmise korral).



3. Kasutage soolamahuti täitmiseks lehitrit.
4. Eemaldage sool soolamahuti avause ümbert.
5. Soolamahuti sulgemiseks keerake selle korki päripäeva.

i On normaalne, et soolaga täitmise ajal voolab soolamahutist välja vett.

PESU- JA LOPUTUSVAHENDI KASUTAMINE

PESUAINE KASUTAMINE

- !** **Ettevaatust** Kasutage ainult nõudepesumasinalle mõeldud pesuainet.
- 🌿** Looduse säästmiseks ärge kasutage pesuainet rohkem kui tootja poolt soovitatud.

Pesuaine jaoturi täitmine

1. Vajutage vabastusnuppu **(A)**, et avada pesuaine jaoturi kaas **(B)**.

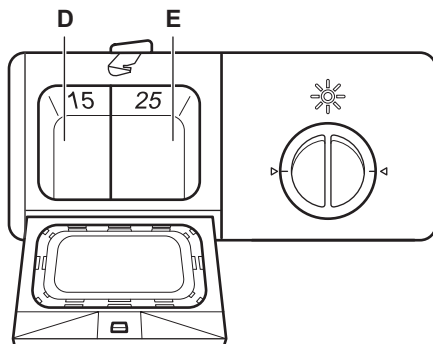
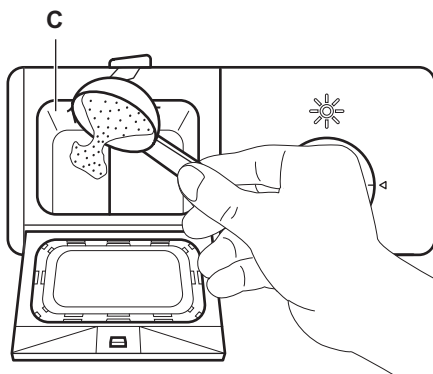
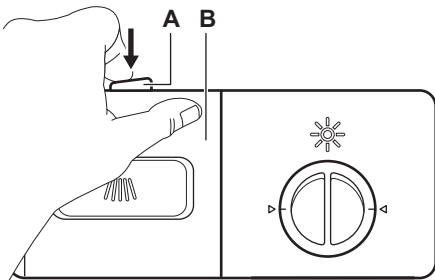

2. Pange pesuaine (umbes 15 g) pesuainesahtlisse **(C)**. Pesuainesahtlil on kaks osa **(D)** ja **(E)**, mis viitavad eri pesuainekogustele (15 g ja 25 g). Pange nõudepesutabletid sahtli ossa **(E)**.

3. Sulgege pesuaine jaotur. Vajutage kaant, kuni vabastusnupp asendisse lukustub.
4. Kui programm sisaldab ka eelpesufaasi, pange väike kogus pesuainet (umbes 3 g) pesuaine jaoturi kaanele.

i Lühikese pesuprogrammiga ei lahustu pesuainetabletid täielikult ning pesuainejäägid võivad programmi lõppedes jääda nõudele. Soovitame kasutada pesuainetablette pikkade programmide puhul.

PESUAINE KOMBI-TABLETTIDE KASUTAMINE

Need tabletid sisaldavad nii pesuainet, loputusvahendit kui ka nõudepesumasina soola. Mõned tabletid sisaldavad ka muid aineid.

Soola ja loputusvahendit sisaldavate tablettide puhul jätke soolamahuti ja loputusvahendi jaotur tühjaks. Kui seade on sees, jäävad loputusvahendi indikaator ja soolaindikaator põlema.

Seadke loputusvahendi jaotur asendisse 1. Veenduge, et need tabletid sobivad teie piirkonna vee kareduse näitajaga (vt toodete pakendil olevaid juhiseid). Piirkonna vee kareduse kohta saate teavet kohalikult vee-ettevõttelt.

Kui kasutate jälle pesuainet, soola ja loputusvahendit

1. Täitke soolamahuti ja loputusvahendi jaotur.
2. Käivitage programm ilma nõudeta.
3. Kui programm on lõppenud, valige loputusvahendi jaoturi asend.

LOPOTUSVAHENDI KASUTAMINE

! **Ettevaatust** Ärge pange loputusvahendi jaoturisse muid tooteid kui loputusvahendit. See kahjustab seadet.

i Loputusvahend võimaldab nõusid kuivatada ilma triipude ja plekkideta. Loputusvahendi jaotur lisab loputusvahendi automaatselt viimase loputusfaasi ajal.

Loputusvahendi jaoturi täitmine

1. Pöörake korki (F) vastupäeva ja eemaldage see.

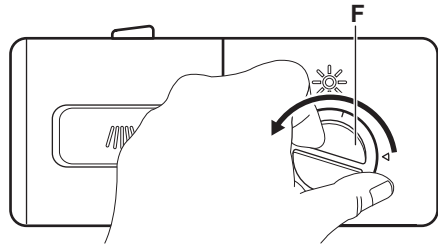

2. Täitke loputusvahendi jaotur (G) loputusvahendiga. Tähis "max" näitab maksimumtaset.

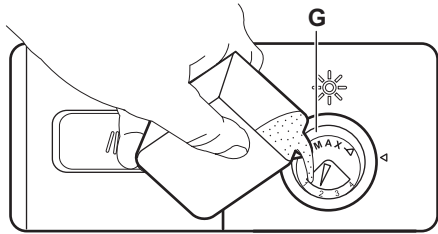

3. Eemaldage mahaläinud loputusvahend imava lapiga, et programmi käigus ei tekiks liiga palju vahtu.
4. Pange kork tagasi ja keerake päripäeva, kuni see kohale lukustub. Veenduge, et korgi ja jaoturi tähised oleksid kohakuti.

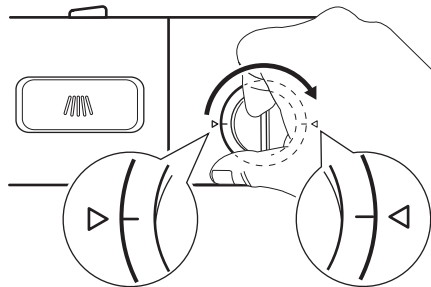

LOPOTUSVAHENDI KOGUSE REGULEERIMINE

Tehase seade: asend 4.

Loputusvahendi kogust on võimalik määrata alates 1. (madalaim kogus) kuni 4. (kõrgeim kogus) tasemeni.

Loputusvahendi koguse suurendamiseks või vähendamiseks keerake loputusvahendi jaoturi (H) nappu.

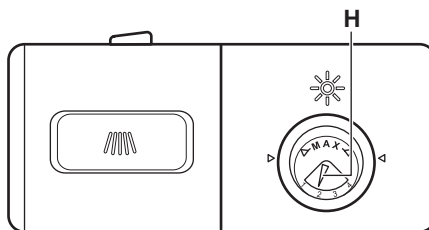

SÖÖGIRIISTADE JA NÕUDE PAIGUTAMINE

VIHJEID JA NÄPUNÄITEID

- Ärge pange seadmesse vett imavaid esemeid (käsnu või lappe).
- Eemaldage nõudelt toidujäägid.
- Enne pesemist leotage kõrbenud kohad nõude küljest lahti.
- Asetage õõnsad esemed (tassid, klaasid ja pannid) masinasse avausega allapoole.
- Veenduge, et vesi õõnsatesse nõudesse või kaussidesse ei koguneks.
- Veenduge, et söögiriistad ja lauanõud üksteise küljes kinni ei oleks.
- Veenduge, et klaasid üksteise vastu ei puutuks.
- Pange väikesed esemed söögiriistade korvi.
- Pange lusikad ja muud söögiriistad korvi läbisegi, et need üksteise külge kinni ei jääks.
- Esemeid korvi pannes jälgige, et vesi pääseks kõigi pindadeni.
- Vaadake, et kergemad esemed ei pääseks liikuma.
- Plastist esemetele ja teflonkattega pannidele võivad koguneda veetilgad.

KORVI TÄITMINE

Korvi harude read saab alla lasta, et panna masinasse potte, panne ja kausse.

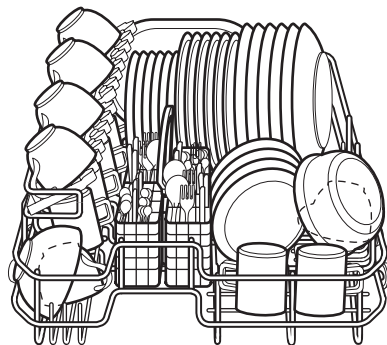
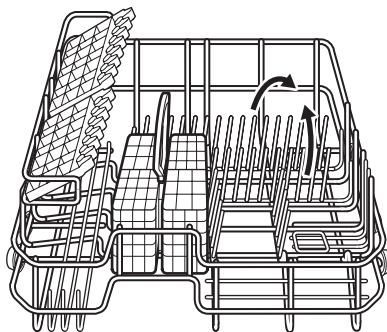

Pange lusikad ja muud söögiriistad korvi läbisegi, et need üksteise külge kinni ei jääks. Söögiriistade korvil on 2 resti, mida on kergesti võimalik ära võtta.

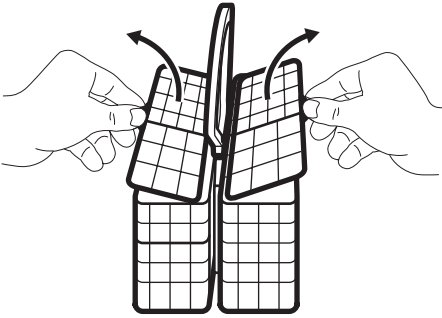

⚠ Ettevaatust Enne programmi käivitamist veenduge, et pihustikonsool saab vabalt liikuda.

PROGRAMMI VALIMINE JA KÄIVITAMINE

Programmi käivitamine ilma viitkäivitusega

1. Sulgege seadme uks.
2. Keerake veekraan lahti.
3. Vajutage sisse/välja-nuppu, et seade käivitada. Sisse/välja indikaator süttib.
4. Programmi valimiseks vajutage programminuppu, kuni süttib soovitud programmi indikaator.
5. Programmi käivitamiseks vajutage käivitusnuppu.

Programmi käivitamine viitkäivitusega

1. Sulgege seadme uks.
2. Keerake veekraan lahti.
3. Vajutage sisse/välja-nuppu, et seade käivitada. Sisse/välja indikaator süttib.
4. Valige programm.
5. Vajutage viitkäivituse nuppu, et programmi käivitusaeg 3 tundi edasi lükata.
6. Pöördloenduse käivitamiseks vajutage käivitusnuppu.
 - Kui pöördloendus on lõppenud, käivitud programm automaatselt.

Viitkäivituse tühistamine

Vajutage viitkäivituse nuppu; eelpesu indikaator kustub. Programm käivitud automaatselt.

Programmi katkestamine

1. Avage seadme uks. Programm katkeb.
2. Sulgege seadme uks. Programm jätkub kohast, kus see katkes.

Programmi tühistamine

Programmi tühistamiseks vajutage ja hoidke all käivitusnuppu umbes 3 sekundit.

i Enne uue programmi käivitamist veenduge, et pesuaine jaoturis on pesuainet.

Programmi lõpp







Kui programm on lõppenud, kõlab umbes 8 sekundi vältel katkendlik helisignaali.

1. Vajutage seadme väljalülitamiseks sisse/välja-nuppu.
2. Sulgege veekraan.

i

- Laske nõudel jahtuda, enne kui need seadmest välja võtate. Tulised nõud purunevad kergesti.
- Seadme külgedel ja uktsel võib olla vett. Roostevaba teras jahtub kiiremini kui lauanõud.

PROGRAMMID

Programm	Määrumisaste Nõude tüüp	Programmi kirjeldus	Kestus (min)	Energia (kWh)	Vesi (l)
 Intensiivne 70°	Tugev määrdumine Lauanõud, söögi- riistad, potid ja pannid	Eelpesu Pesu 70 °C Loputused Kuivatamine	145	0.94	11
 Tavaline 60°	Tavaline määrdumine Lauanõud, söögi- riistad, potid ja pannid	Eelpesu Pesu 60 °C Loputused Kuivatamine	125	0.70	8.4
 Ökonoomne 55° 1)	Tavaline määrdumine Lauanõud ja söögi- riistad	Eelpesu Pesu 55 °C Loputused Kuivatamine	170	0.63	8.4
 Õrnpesu 45°	Tavaline või kerge määrdumine Õrnad lauanõud ja klaas	Pesu 45 °C Loputused Kuivatamine	75	0.48	6.8
 Kiirpesu 40° ²⁾	Värske määrdumine Lauanõud ja söögi- riistad	Pesu 40 °C Loputused	30	0.30	6
 Loputusvee hoidmine 3)	Kõik	Külm eelpesu	14	0.01	2.1

1) See on standardprogramm testimisasutustele.

2) See programm sobib äsja kasutatud nõude pesemiseks. Seda kasutades saate head pesutulemused lühikese ajaga.

3) Kasutage seda programmi nõude kiireks loputamiseks. See hoiab ära toidujääkide kleepumise nõudele ja ebameeldiva lõhna tekkimise seadmes.
Ärge kasutage selle programmi puhul pesuainet.

Teave testimisasutustele

Kogu vajaliku teabe saamiseks testimise kohta saatke meil aadressile:

info.test@dishwasher-production.com

Kirjutage üles andmesildile märgitud seerianumber (SN.).

PUHASTUS JA HOOLDUS

FILTRITE EEMALDAMINE JA
PUHASTAMINE

1. Keerake peenfiltrit (**B**) vastupäeva ja võtke see peafiltrit (**A**) välja.

 **Hoiatus** Enne hooldust lülitage seade välja ja ühendage toitepistik pistikupesast lahti.

 Mustad filtrid ja ummistunud pihustikonsool põhjustavad halvemaid pesetulemusi. Kontrollige nende seisukorda regulaarselt; vajadusel puhastage.

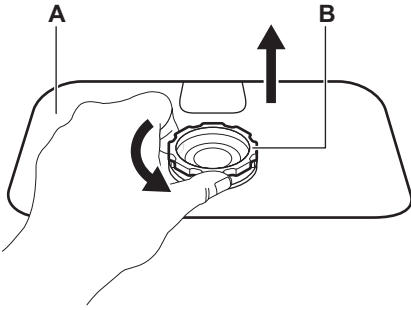

- Jämfiltri (C) eemaldamiseks hoidke peenfiltrist (B) tugevasti kinni ja vajutage jämfiltri (C) kahte külge.
- Tõmmake jämfilter (C) peenfiltrist (B) välja.

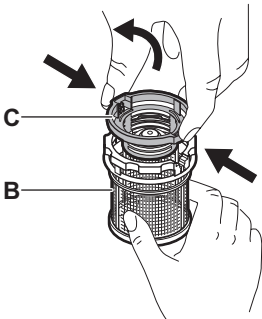

- Peske mõlemad filtrid vee ja harjaga korralikult puhtaks.

MIDA TEHA, KUI...

Seadet ei õnnestu käivitada või see jääb töö käigus seisma. Püüdke esmalt leida probleemi lahendus (vt tabelit). Kui see ei õnnestu, pöörduge teeninduskeskusse.

Programmi "Loputusvee hoidmine" indikaator vilgub väga kiiresti. Umbes 30 sekundi jooksul kõlab katkendlik helisignaal.

Programmi "Õrnpesu 45°" indikaator vilgub väga kiiresti. Umbes 30 sekundi jooksul kõlab katkendlik helisignaal.

- Eemaldage peafilter (A) ja peske seda põhjalikult veega.
- Pange peafilter (A) oma kohale tagasi. Veenduge, et see paigutub õigesti.
- Pange jämfilter (C) peenfiltrisse (B). Veenduge, et need on korralikult teineteise küljes kinni.
- Pange peenfilter (B) peafiltrisse (A) ja keerake päripäeva, kuni see kohale lukustub.

! **Ettevaatust** Ärge kasutage seadet ilma filtriteta. Veenduge, et filtrid on õigesti paigaldatud. Filtrite ebaõige asend võib põhjustada kehva pesutulemust ja kahjustada seadet.

PIHUSTIKONSOOLI PUHASTAMINE

Ärge eemaldage pihustikonsooli. Kui pihustikonsooli avad on ummistunud, eemaldage mustus peenikese teravaotsalise esemega.

VÄLISPINDADE PUHASTAMINE

Puhastage seadme välispinnad ja juhtpaneel niiske pehme lapiga. Kasutage ainult neutraalseid puhastusaineid. Ärge kasutage abrasiivseid tooteid, küürimisvamme ega lahusteid (nt atsetooni).

Mõne rikke puhul kuvatakse veakoode:

Seade ei täitu veega.

Üleujutuse-vastane seade töötab.

! **Hoiatus** Enne kontrollima asumist lülitage seade välja.

Probleem	Võimalik põhjus	Võimalik lahendus
Programm ei käivitu.	Toitepistik ei ole korralikult pistikupessa ühendatud.	Ühendage toitepistik korralikult pistikupessa.
	Seadme uks on avatud.	Seadme uks on avatud.
	Elektrikilbis on kaitse kahjustatud.	Vahetage kaitse välja.
Seade ei täitu veega.	Valitud on viitkäivitus.	Tühistage viitkäivitus või oodake, kuni pöördloendus on lõppenud.
	Veekraan on kinni.	Keerake veekraan lahti.
Seade ei täitu veega.	Veesurve on liiga madal.	Võtke ühendust kohaliku vee-ettevõttega.
	Vee sisselaskevoolik on valesti ühendatud.	Veenduge, et voolik on õigesti ühendatud.
	Vee sisselaskevoolik on kahjustatud.	Veenduge, et vee sisselaskevoolikul pole kahjustusi.
	Vee tühjendusvoolik on valesti ühendatud.	Veenduge, et voolik on õigesti ühendatud.
Seade ei tühjene veest.	Filtrid on ummistunud.	Veenduge, et filtrid on puhtad.
	Kraanikauss on ummistunud.	Veenduge, et kraanikausi äravool poleks ummistunud või pöörduge torutehniku poole.
	Üleujutuse-vastane seade töötab.	Sulgege veekraan ja pöörduge kohaliku teeninduskeskusse.

Pärast kontrollimist lülitage seade sisse. Valige ja käivitage programm uuesti.

Kui rike ilmneb uuesti, pöörduge teeninduskeskusse.

Muude veakoodide ilmnemisel pöörduge teeninduskeskusse.

Teeninduskeskuse jaoks vajalikud andmed leiate andmesildilt.

Kirjutage üles järgmised andmed:

– Seerianumber
(SN.)

PESU- JA KUIVATUSTULEMUSED EI OLE RAHULDAVAD

Probleem	Võimalik põhjus	Võimalik lahendus
Nõud ei ole puhtad.	Valitud programm ei sobi pestavate esemete tüübi ja määrumisastmega.	Veenduge, et valitud programm sobib pestavate esemete tüübi ja määrumisastmega.
	Korv ei olnud õigesti täidetud, vesi ei pääsenud kõigile pindadele ligi.	Pange nõud korvi õigesti.
Nõud ei ole puhtad.	Pihustikonsool ei liigu vabalt, sest nõud on valesti paigutatud.	Veenduge, et nõude paigutus ei tekitaks takistaks pihustikonsooli liikumist.
	Filtrid on ummistunud.	Veenduge, et filtrid on puhtad.
Nõud ei ole puhtad.	Filtrid on valesti kokku pandud ja paigaldatud.	Vaadake, kas filtrid on õigesti kokku pandud ning paigaldatud.
	Pesuainet kasutati liiga vähe või üldse mitte.	Veenduge, et pesuainet on piisavalt.

Probleem	Võimalik põhjus	Võimalik lahendus
Nõudele on ladestunud katlakivi.	Soolamahuti on tühi.	Täitke soolamahuti nõudepesumasina soolaga.
	Soolamahuti kork ei ole korralikult kinni.	Veenduge, et soolamahuti kork on korralikult kinni.
Klaasidel ja nõudel on triipe, piimjaid plekke või sinakas kiht.	Loputusvahendi annus on liiga suur.	Vähendage loputusvahendi kogust.
Klaasidel ja nõudel on jälgi kivanud veetilkadest.	Loputusvahendi annus on liiga väike.	Suurendage loputusvahendi annust.
	Põhjuseks võib olla pesuaine.	Kasutage muud pesuainet.
Nõud on märjad.	Olete valinud ilma kuivatusfaasita programmi.	Valige kuivatusfaasiga programm.
Nõud on märjad ja tuhmid.	Loputusvahendi jaotur on tühi.	Täitke loputusvahendi jaotur loputusvahendiga.

TEHNILISED ANDMED

Mõõdud	Laius	550 mm
	Kõrgus	438 mm
	Sügavus	500 mm
Elektriühendus	Vt andmesilti	
	Pinge	220-240 V
	Sagedus	50 Hz
Veesurve ¹⁾	Minimaalne	0.03 MPa
	Maksimaalne	1 MPa
Jõudlus	Koha seaded	6
Tarbitav võimsus	Ooterežiimil	1.90 W
	Väljalülitatult	0.10 W

1) Ühendage vee sisselaskevoolik 3/4" keermega kraani külge.

JÄÄTMEKÄITLUS

Tootel või selle pakendil asuv sümbol  näitab, et seda toodet ei tohi kohelda majapidamisjäätmetena. Selle asemel tuleb toode anda taastöötlemiseks vastavasse elektri- ja elektroonikaseadmete kogumise punkti. Toote õige utiliseerimise kindlustamisega aitate ära hoida võimalikke negatiivseid tagajärgi keskkonnale ja inimtervisele, mida võiks vastasel juhul

põhjustada selle toote ebaõige käitlemine. Lisainfo saamiseks selle toote taastöötlemise kohta võtke ühendust kohaliku omavalitsuse, oma majapidamisjäätmete käitlejaga või kauplusega, kust te toote ostsite.

Sümboliga  tähistatud materjalid saatke ringlusse. Selleks viige pakendid vastavatesse konteineritesse.

PAIGALDAMINE

VEE ÄRAVOOLUÜHENDUS

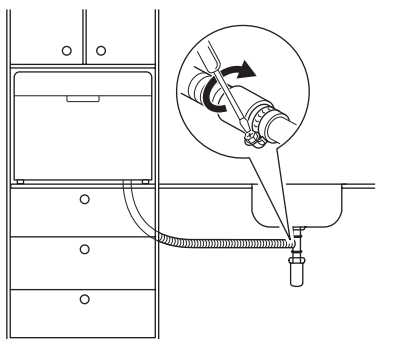
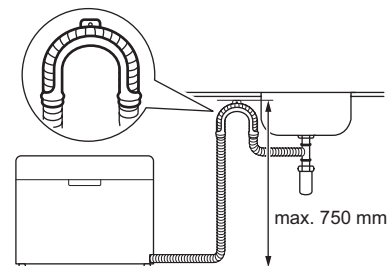

- Ühendage tühjendusvoolik vähemalt 40 mm läbimõõduga äravoolutoru külge.
- Pange tühjendusvoolik otse kraanikaussi.

Kasutage spetsiaalset plasttuge

Tühjendusvoolik ei tohi jääda seadme põhjast kõrgemale kui 750 mm, et vee väljalaskmisel ei tekiks tõrkeid.

Vee väljalaskmise ajaks eemaldage valamukork, et vältida vee tagasivoolamist seadmesse.

Tühjendusvooliku pikendus ei tohi olla üle 2 m. Siseläbimõõt ei tohi olla vooliku läbimõõdust väiksem.

Kui ühendate tühjendusvooliku kraani äravoolutorusse, eemaldage plastikust membraan **(A)**. Kui membraani ei eemaldata, või-

vad toidujäänused tühjendusvooliku ummistada.

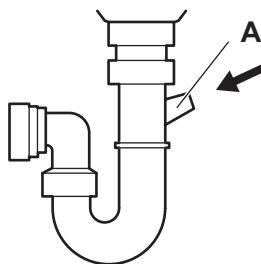

Electrolux. Thinking of you.

Біздің басқа идеяларымызбен www.electrolux.com веб-сайтынан танысыңыз.

МАЗМҰНЫ

Қауіпсіздік туралы мағлұматтар	15	Бағдарламаны орнату және бастау	
Бұйым сипаттамасы	17		23
Басқару панелі	18	Бағдарламалар	23
Құрылғыны қолдану	19	Күту менен тазалау	24
Ыдыс жуғыш машинасы үшін арналған	19	Не істерсіңіз, егер...	25
		Техникалық сиппатама	27
Жуғыш және шайғыш затты қолдану	19	Қоршаған ортаға зиян келдірмеу туралы мағлұматтар	28
Ас құралдары менен ыдыс-аяқты салус	21	Орнату	28

Өндіруші ескертусіз өзгеріс енгізу құқығына ие.



ҚАУІПСІЗДІК ТУРАЛЫ МАҒЛҰМАТТАР

Құрылғыны орнатып іске қолданар алдында бірге жеткізілген нұсқауларды мұқият оқып шығыңыз. Құрылғыны дұрыс орнатпау мен дұрыс пайдаланбау нәтижесінде адам жарақат алса және ақаулық орын алса өндіруші жауапты емес. Нұсқаулықты келешекте қарап жүру үшін үнемі сақтап қойыңыз.

БАЛАЛАР МЕН ДӘРМЕНСІЗ АДАМДАРДЫҢ ҚАУІПСІЗДІГІ

Назарыңызда болсын! Тұншығып қалу, жарақат алуы немесе мүгедек болып қалу қаупі бар.

- Кембағал, сезім мүкiстiгi бар немесе ақыл-есi кем, құрылғыны қолдану тәжірибесі жоқ немесе қолдана білмейтін адамдарға, балаларға оны іске қосуға рұқсат бермеңіз. Олар осы құрылғыны өз қауіпсіздігін қамтамасыз ететін адамның нұсқауы немесе қадағалауы бойынша пайдалануға тиіс. Балаларға құрылғымен ойнауға рұқсат бермеңіз.
- Орам материалдарының барлығын балалардан алыс ұстаңыз.
- Жуғыш заттардың барлығын балалардан алыс ұстаңыз.
- Құрылғының есігі ашық тұрғанда, балалар мен үй жануарларын алыс ұстаңыз.

ОРНАТУ

- Орам материалдарының барлығын алыңыз.
- Бүлінген құрылғыны орнатпаңыз немесе іске қоспаңыз.
- Құрылғыны температурасы 0 °C градустан төмен жерге орнатпаңыз немесе қолданбаңыз.

Суға қосу

- Су қосылымы түтіктеріне ешбір зақым келтірмеңіз.
- Құрылғыны су жүйесіне қосу үшін жаңа түтіктерді ғана пайдаланыңыз. Бұрын қолданылған түтіктерді қайта пайдаланбаңыз.
- Құрылғыны жаңа құбырларға немесе ұзақ уақыт қолданылмаған құбырларға жалғамай тұрып, суын тазарғанша ағызыңыз.
- Құрылғыны алғаш рет қолданған кезде еш жерінен су ақпай тұрғанына көз жеткізіңіз.

Электр тоғына қосу

Назарыңызда болсын! Өрт шығу және электр қатеріне ұшырау қаупі бар.

- Құрылғыны міндетті түрде жерге тұйықтау қажет.

- Техникалық ақпарат тақтайшасындағы электр параметрлерінің электр желісіндегі параметрлерге сай келетініне көз жеткізіңіз. Сай келмесе, электршіге хабарласыңыз.
- Өрқашан дұрыс орнатылған, қатерден сақтандырылған розетканы қолданыңыз.
- Көп тармақты адаптерлер мен ұзартқыш сымдарды қолданбаңыз.
- Құрылғының ашасына және сымына зақым келтірмеңіз. Зақым келген электр сымын ауыстырту үшін қызмет көрсету орталығына немесе электршіге хабарласыңыз.
- Құрылғының ашасын розеткаға тек құрылғыны орнатып болғаннан кейін ғана жалғаңыз. Орнатып болғаннан кейін ашаның қол жететін жерде тұрғанына көз жеткізіңіз.
- Құрылғыны тоқтан ажырату үшін сымынан тартпаңыз. Өрқашан ашасынан тартып суырыңыз.

ПАЙДАЛАНУ

- Бұл құрылғы үйде және сол сияқты төменде аталған жерлерде қолдануға арналған:
 - Дүкендердің, кеңселердің және басқа жұмыс орындарының қызметкерлерге арналған ас бөлмелерінде
 - Фермадағы үйлерде
 - Қонақ үйлерде, мотельдер мен басқа да тұрғынды жерлерде
 - Төсек және таңғы аспен қамтамасыз ететін жерлерде.

 **Назарыңызда болсын!** Жарақат алу қаупі бар.

- Бұл құрылғының техникалық сипаттамасын өзгертпеңіз.
- Өткір ұшты пышақтар мен ас құралдарының ұштарын төмен қаратып немесе көлденеңінен қойып ас құралдарына арналған себетке салыңыз. Ас құралдары себетінен бұл заттардың ұштарының шығып тұрмағанына көз жеткізіңіз.

- Құрылғының есігі ашық тұрған кезде соғылып қалмас үшін қараусыз қалдырмаңыз.
- Ашық тұрған есікке отырмаңыз немесе үстіне шықпаңыз.
- Ыдыс жуғыш машинаға арналған жуғыш заттар қауіпті. Жуғыш заттың орамында көрсетілетін нұсқауларды орындаңыз.
- Құрылғыдағы сумен ойнауға немесе ішуге болмайды.
- Ыдыстарды бағдарлама аяқталғанша құрылғыдан алмаңыз. Ыдыстарда жуғыш зат болуы мүмкін.

 **Назарыңызда болсын!** Электр, өрт қатері пайда болуы немесе адам күйіп қалуы мүмкін.

- Тұтанғыш заттарды немесе ішіне тұтанғыш зат салынған дымқыл заттарды құрылғының ішіне, қасына немесе үстіне қоймаңыз.
- Құрылғыны тазалау үшін сулы спрейді және буды қолданбаңыз.
- Бағдарлама орындалып тұрғанда құрылғы есігін ашсаңыз, ыстық бу шығуы мүмкін.

ҚЫЗМЕТ КӨРСЕТУ ОРТАЛЫҒЫ

Құрылғыны тек уәкілетті техник ғана жөндеуге немесе оған қатысты жұмыстарды орындауға тиіс. Қызмет көрсету орталығына хабарласыңыз. Тек фирмалық қосалқы бөлшектерді ғана қолданыңыз.

ҚҰРЫЛҒЫНЫ ТАСТАУ

 **Назарыңызда болсын!** Жарақат алу немесе тұншығып қалу қаупі бар.

- Құрылғыны электр желісінен ажыратыңыз.
- Қуат сымын кесіп алыңыз да, қоқысқа тастаңыз.
- Балалар мен жануарлар құрылғыға қамалып қалмас үшін есіктің бекітпесін алыңыз.

БҰЙЫМ СИПАТТАМАСЫ

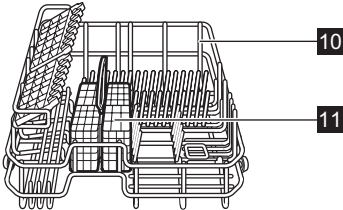
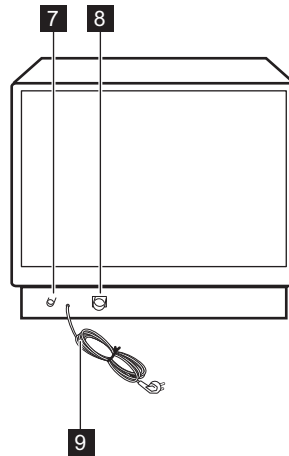
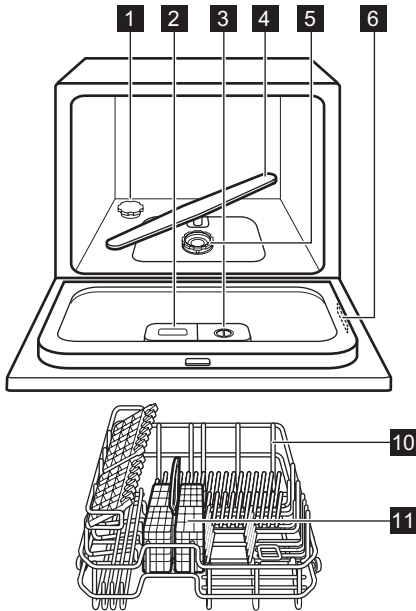

- 1** Тұз сауыты
- 2** Жуғыш зат үлестіргіші
- 3** Шайғыш зат үлестіргіші
- 4** Бүріккіш түтік
- 5** Сүзгілер
- 6** Техникалық ақпарат тақтайшасы

- 7** Су құятын түтік қосылымы
- 8** Су төгетін түтік қосылымы
- 9** Қорек сымы
- 10** Себет
- 11** Ас құралдары себеті

Керек-жарақтары

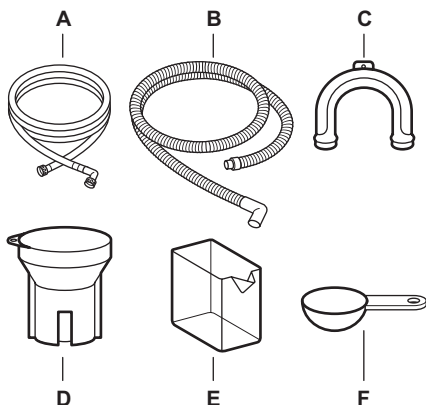

- A) Су төгетін түтік
 B) Су құятын түтік
 C) Су төгетін түтікке арналған пластик тірек
 D) Тұз салғыш
 E) Шайғыш затқа арналған мөлшерлегіш сауыт
 F) Жуғыш затқа арналған мөлшерлегіш қасық

БАСҚАРУ ПАНЕЛІ

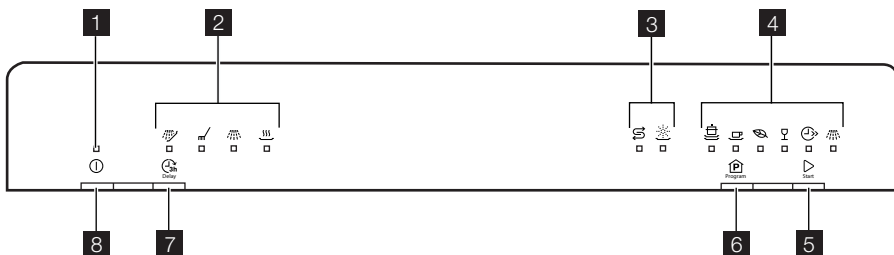

- 1** Қосу/өшіру индикаторы
2 Индикатор шамдры
3 Индикатор шамдры
4 Бағдарлама индикаторлары
5 Бастау түймешігі
6 Бағдарлама түймешігі
7 Кешіктіру түймешігі
8 Қосу/өшіру түймешігі

Индикатор шамдры



Алдын ала жуу индикаторы. Бұл индикатор алдын ала жуу циклі кезінде немесе кешіктіріп бастау функциясы орнатылған кезде жанады.



Жуу индикаторы. Жуу циклы орындалып тұрғанда жанады.



Шаю индикаторы. Шаю циклдары орындалып тұрғанда жанады.



Кұрғату индикаторы. Кептіру циклы орындалып тұрғанда жанады.

Индикатор шамдры



Тұз индикаторы. Бұл шам тұз сауытын толтыру қажет болған кезде жанады. Сауытты толтырғаннан кейін тұз индикаторы бірнеше сағат жанған қалпы тұрады. Бұл құрылғының жұмысына теріс әсер етпейді.



Шайғыш зат индикаторы. Бұл индикатор шайғыш зат сауытын толтыру қажет болған кезде жанады.

ҚҰРЫЛҒЫНЫ ҚОЛДАНУ

1. Тұз сауытына ыдыс жуғыш машина тұзынан салыңыз.
2. Шайғыш зат сауытына шайғыш заттан салыңыз.
3. Ас құралдары мен ыдыс-аяқтарды құрылғыға салыңыз.
4. Су құятын шүмекті ашыңыз.
5. Ыдыс-аяқтың салынған мөлшері мен ластығына қарай жуу бағдарламасын дұрыс орнатыңыз.
6. Жуғыш зат үлестіргішіне жуғыш затты тиісті мөлшерде салыңыз.
7. Бағдарламаны бастаңыз.

ЫДЫС ЖУҒЫШ МАШИНАСЫ ҮШІН АРНАЛҒАН

Кермек судың құрамында құрылғыға нұқсан келтіруі және жуу нәтижесіне жаман әсер етуі мүмкін минералдар өте көп мөлшерде кездеседі. Су жұмсартқыш бұл минералдарды бейтарап етеді.

Жергілікті сумен жабдықтау мекемесіне хабарласып тұратын жеріңіздегі судың кермектігін анықтап біліңіз.

 Сақтандыру туралы ескерту!

Ыдыс жуғыш машиналарға арналған тұздарды ғана пайдаланыңыз. Басқа тұздар құрылғыға зақым келтіруі мүмкін. Тұз сауытын бағдарламаны бастамай тұрып толтыру керек. Құрылғыда қалған тұз тот бастырады.

Тұз сауытын толтыру

1. Тұз сауытының қақпағын сағат тілінің бағытына қарсы бұрап ашыңыз.
2. Тұз сауытына 1 литр су (тек ең алғаш рет тұз салғанда) құйыңыз.



3. Тұз сауытына тұз салу үшін құйғышты пайдаланыңыз.
4. Тұз сауытының ернеуіндегі тұзды тазалаңыз.
5. Тұз сауытының қақпағын сағат тілінің бағытымен бұрап жабыңыз.

 Тұз сауытына тұз салған кезде, одан су төгіледі, бұл қалыпты жағдай.

ЖУҒЫШ ЖӘНЕ ШАЙҒЫШ ЗАТТЫ ҚОЛДАНУ

ЖУҒЫШ ЗАТТАРДЫ ҚОЛДАНУ

 Сақтандыру туралы ескерту!

Ыдыс жуғыш машиналарға арналған жуғыш заттарды ғана пайдаланыңыз.



Қоршаған ортаға зиян келтірмей үшін жуғыш затты өндіруші ұсынған мөлшерден артық пайдаланбаңыз.

Жуғыш зат үлестіргішін толтыру

1. (А) түймешігін басып жуғыш зат үлестіргіштің қақпағын (В) ашыңыз.

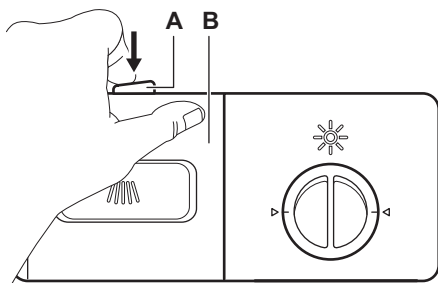

2. Жуғыш затты (шамамен 15г) (С) бөлігіне салыңыз. Қорапшаның жуғыш затты әр түрлі мөлшерде (15 г және 25 г) салуға болатын екі бөлігі (D) және (E) бар. Жуғыш таблеткаларды қорапшаның (E) бөлігіне салыңыз.

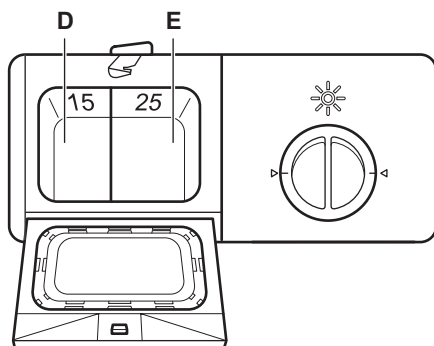
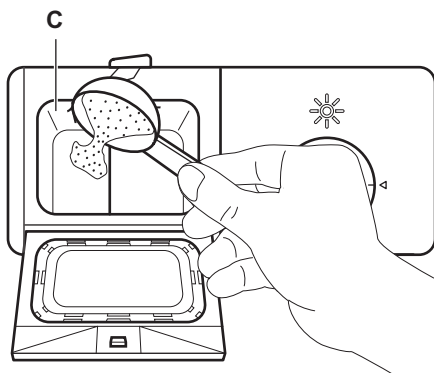

3. Жуғыш зат үлестіргішін жабыңыз. Қақпаты бекітпесі орнына түскенше басыңыз.
4. Егер бағдарламаның алдын ала жуу циклы болса, жуғыш зат үлестіргіштің қақпағына жуғыш заттан аздап (шамамен 3 г) салыңыз.

i Қысқа жуу бағдарламаларын қолданғанда жуғыш таблеткалар әбден ерімеуі және бағдарлама аяқталғанда жуғыш заттың қалдықтары ыдыста қалуы мүмкін. Жуғыш таблеткаларды ұзақ бағдарламаларды қолданған кезде пайдалануды ұсынамыз.

ТАБЛЕТКА ТӨРІЗДІ ҚҰРАМА ЖУУ ЗАТТАРДЫ ҚОЛДАНУ

Бұл таблеткалардың құрамында жуғыш зат, шайғыш зат және ыдыс жуғыш машинаға арналған тұз бар. Кейбір таблеткаларда басқа да жуғыш заттар болады.

Тұз және шайғыш заты бар таблетканы қолданғанда, тұз сауыты мен шайғыш зат сауытын толтырмаңыз. Шайғыш заттың және тұздың индикаторы құрылғы қосулы тұрған кезде жанып тұрады.

Шайғыш затты үлестіру мөлшерін 1-ге қойыңыз.

Бұл таблеткалардың тұратын жеріңіздегі судың кермектігіне (жуғыш құралдардың орамындағы нұсқауларға қараңыз) сай келетініне көз жеткізіңіз. Жергілікті сумен жабдықтау мекемесіне хабарласып тұратын жеріңіздегі судың кермектігін анықтап біліңіз.

Жуғыш зат, тұз және шайғыш затты қайта жеке қолдану

1. Тұз сауыты мен шайғыш зат үлестіргішін толтырыңыз.
2. Бағдарламаны ыдыс салмай бастаңыз.
3. Бағдарлама аяқталған кезде шайғыш зат үлестіргіштің орнын реттеңіз.

ШАЙҒЫШ ЗАТТЫ ПАЙДАЛАНУ



Сақтандыру туралы ескерту!

Шайғыш зат үлестіргішке шайғыш заттан басқа зат салмаңыз. Себебі құрылғыға зақым келтіреді.



Шайғыш зат ыдыс-аяқты ешбір жолақ немесе дақ қалдырмай құрғатуға мүмкіндік береді. Шайғыш зат үлестіргіші соңғы шаю циклы кезінде шайғыш затты автоматты түрде қосады.

Шайғыш зат үлестіргішін толтыру

1. Қақпақты (F) сағат тілінің бағытына қарсы бұрап алыңыз.

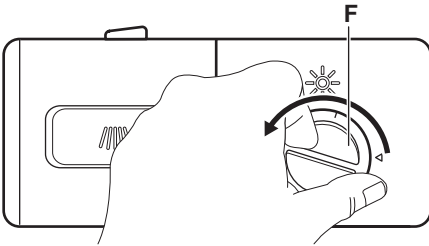

2. Шайғыш зат сауытына (G) шайғыш заттан салыңыз. 'max' таңбасы ең үлкен деңгейді көрсетеді.

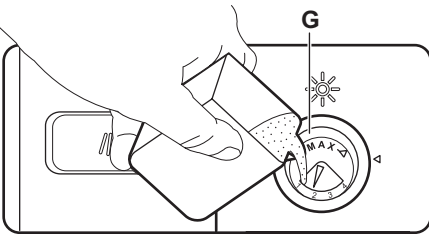

3. Бағдарлама барысында төгіліп қалған шайғыш зат қатты көпіршімес үшін сіңіргіш шүберекпен тазалаңыз.

4. Қақпағын қайта жауып, сағат тілінің бағытымен бекітілгенше бұраңыз. Қақпақтағы белгілер мен үлестіргіштегі белгілердің өзара сай келгеніне көз жеткізіңіз.

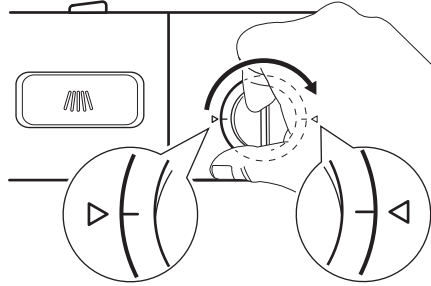

ШАЙҒЫШ ЗАТТЫҢ ҮЛЕСТІРЕЛЕТІН МӨЛШЕРІН БЕЛГІЛЕҢІЗ

Зауытта орнатылған мән : 4.
Шайғыш заттың үлестірілетін мөлшерін 1 (ең аз) және 4 (ең көп) аралығында қоюға болады.
Үлестіру мөлшерін көбейту немесе азайту үшін шайғыш зат тетігін (H) бұраңыз.

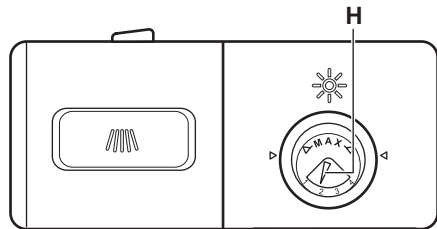

АС ҚҰРАЛДАРЫ МЕНЕН ЫДЫС-АЯҚТЫ САЛУС

АҚЫЛ-КЕҢЕС

- Құрылғыға су сіңіретін заттарды (жөке, ас үй шүберектері) салмаңыз.
- Заттарға жабысқан тағам қалдықтарын алыңыз.
- Заттарға күйіп жабысқан қалдықтарды жібітіңіз.

- Шұңғыл ыдыстардың (мысалы, кесе, стакан және кәстрөл) аузын төмен қаратып салыңыз.
- Сауыттарға немесе шыныаяқтарға су жиналып қалмағанына көз жеткізіңіз.
- Ас құралдары мен ыдыс-аяқты араласып кетпейтін етіп салыңыз.

- Стакандарды бір-біріне тигізбей салыңыз.
- Кішкене заттарды ас құралдары себетіне салыңыз.
- Қасықтар бір-біріне жабысып қалмас үшін басқа ас құралдарымен араластырып салыңыз.
- Ыдыстарды себеттерге салғанда, олардың барлық жеріне су тиетініне көз жеткізіңіз.
- Жеңіл заттардың жылжып кетпеуін қадағалаңыз.
- Пластик заттар мен жабысқақ емес қаптамасы бар ыдыстарға су тамшылары тұрып қалуы мүмкін.

СЕБЕТТІ ТОЛТЫРУ

Себеттегі ілгектер қатарын кестрелдерді, табалар мен шараларды салу үшін төмендетіп қоюға болады.

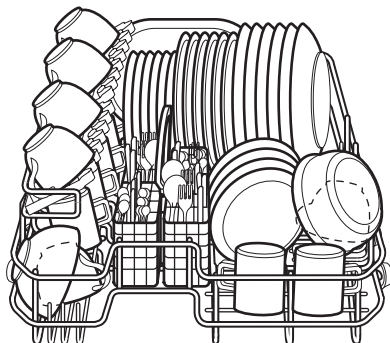
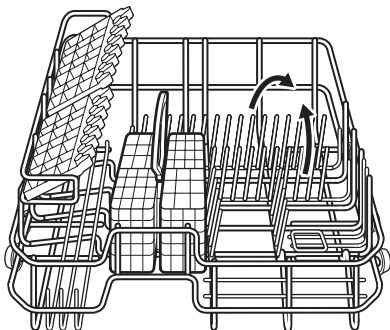

Қасықтар бір-біріне жабысып қалмас үшін басқа ас құралдарымен араластырып салыңыз. Ас құралдары себетінің оңай алуға болатын 2 бөлгіші бар.

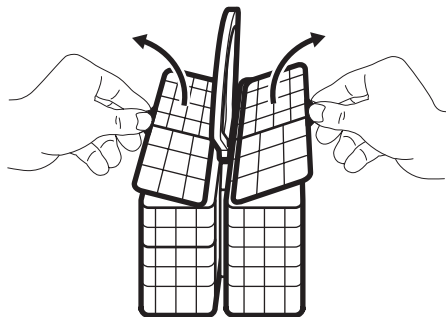

⚠ Сақтандыру туралы ескерту!
Бағдарламаны бастамай тұрып, бүріккіш түтіктің еркін айнала алатынына көз жеткізіңіз.

БАҒДАРЛАМАНЫ ОРНАТУ ЖӘНЕ БАСТАУ

Кешіктіріп бастау функциясы жоқ бағдарламаны бастау

1. Құрылғы есігін жабыңыз.
2. Су құятын шүмекті ашыңыз.
3. Құрылғыны іске қосу үшін қосу/сөндіру түймешігін басыңыз. Қосу/сөндіру индикаторы жанады.
4. Бағдарламаны орнату үшін бағдарлама түймешігін, орнатқыңыз келген бағдарламаның индикаторы жанғанша басып ұстап тұрыңыз.
5. Бағдарламаны бастау үшін бастау түймешігін басыңыз.

Кешіктіріп бастау функциясы бар бағдарламаны бастау

1. Құрылғы есігін жабыңыз.
2. Су құятын шүмекті ашыңыз.
3. Құрылғыны іске қосу үшін қосу/сөндіру түймешігін басыңыз. Қосу/сөндіру индикаторы жанады.
4. Бағдарламаны орнатыңыз.
5. Бағдарламаны кешіктіріп бастау түймешігін бағдарламаны 3 сағатқа кешіктіріп бастау үшін басыңыз.
6. Кері санақты бастау үшін бастау үшін бастау түймешігін басыңыз.
 - Кері санақ аяқталған кезде, бағдарлама автоматты түрде басталады.

Кешіктіріп бастау функциясын болдырмау

Кешіктіру түймешігін басыңыз, алдын ала жуу индикаторы сөнеді.

Бағдарлама автоматты түрде басталады.

Бағдарламаны кідірту

1. Құрылғы есігін ашыңыз. Бағдарлама тоқтайды.
2. Құрылғы есігін жабыңыз. Бағдарлама үзілген жерінен бастап жалғасады.

Бағдарламаны біржола тоқтату

Бағдарламаны біржола тоқтату үшін бастау түймешігін шамамен 3 секунд басып ұстап тұрыңыз.

- i** Жаңа жуу бағдарламасын бастар алдында, жуғыш зат үлестіргіште жуғыш заттың бар екеніне көз жеткізіңіз.

Бағдарламаның аяқталуы

Бағдарлама аяқталған кезде, шамамен 8 секунд үзік-үзік дыбыстық сигнал естіледі.

1. Құрылғыны сөндіру үшін қосу/өшіру түймешігін басыңыз.
2. Судың шүмегін жабыңыз.

- i**
- Ыдыс-аяқтарды құрылғыдан суығаннан кейін ғана алыңыз. Ыстық ыдыстар осал келеді.
 - Құрылғының қабырғалары мен есігіне су тұруы мүмкін. Тот баспайтын болат, ыдыс-аяққа қарағанда тез салқындайды.

БАҒДАРЛАМАЛАР

Бағдарлама	Ластану дәрежесі Кірдің түрі	Бағдарлама сипаттамасы	Ұзақтық (мин)	Қуат (кВт)	Су (л)
 Қарқынды 70°	Қатты ластанған Фарфор ыдыс, ас құралдары, кестрелдер мен табалар	Алғашқы жуу Жуу 70 °C Шаю циклдары Құрғату	145	0.94	11

Бағдарлама	Ластану дәрежесі Кірдің түрі	Бағдарлама сипаттамасы	Ұзақтық (мин)	Қуат (кВт)	Су (л)
 Қалыпты 60°	Қалыпты ластанған Фарфор ыдыс, ас құралдары, кәстрөлдер мен табалар	Алғашқы жуу Жуу 60 °С Шаю циклдары Құрғату	125	0.70	8.4
 Эко 55° 1)	Қалыпты ластанған Фарфор ыдыс-аяқ пен ас құралдары	Алғашқы жуу Жуу 55 °С Шаю циклдары Құрғату	170	0.63	8.4
 Баппен жуу 45°	Қалыпты не шамалы ластанған Осал ыдыс-аяқ пен шыны ыдыс	Жуу 45 °С Шаю циклдары Құрғату	75	0.48	6.8
 Жылдам 40° 2)	Жаңа ластанған Фарфор ыдыс-аяқ пен ас құралдары	Жуу 40 °С Шаю циклдары	30	0.30	6
 Шаю және кідірту 3)	Барлығы	Суық сумен алдын ала жуу	14	0.01	2.1

1) Бұл сынақ мекемелеріне арналған стандартты бағдарлама.

2) Осы бағдарламамен жаңа ластанған ыдыстарды жууға болады. Бұл қысқа уақыт ішінде жақсы нәтиже береді.

3) Бұл бағдарламаны ыдыстарды жылдам шаю үшін қолданыңыз. Бұл қалдықтардың ыдыстарға жабысып, құрылғыдан жағымсыз иіс шығуына жол бермейді.
Бұл бағдарламаны қолданғанда, жуғыш заттарды пайдаланбаңыз.

Сынақ институттарына арналған ақпарат

Сынақ өткізуге қажетті ақпараттар туралы хабарларды мына эл.поштаға жолдаңыз.

info.test@dishwasher-production.com

Техникалық ақпарат тақтайшасындағы сериялық нөмірді (SN.) жазып қойыңыз.

КҮТУ МЕНЕН ТАЗАЛАУ

СҮЗГІЛЕРДІ АЛУ ЖӘНЕ ТАЗАЛАУ

 **Назарыңызда болсын!** Құрылғыны жөндеу алдында электр желісінен ағытып, ашасын розеткадан суырыңыз.

 Қоқыс тұрған сүзгілер мен бүріккіш түтік жуу нәтижесін төмендетеді. Уақытылы тексеріп, қажет болса тазалаңыз.

1. (B) сүзгісін сағат тілінің бағытына қарсы бұрап, негізгі сүзгіден (A) алыңыз.

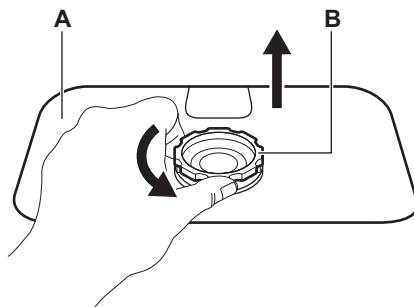

- Ірі сүзгіні алу үшін (C) майда сүзгіні (B) мықтап ұстап, ірі сүзгіні (C) екі жағын басыңыз.
- Ірі сүзгіні (C) майда сүзгіден (B) алыңыз.

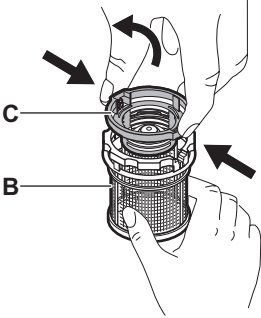

- Екі сүзгіні су мен шөткені қолданып әбден жуыңыз.
- Негізгі сүзгіні (A) алып сумен әбден жуыңыз.
- Негізгі сүзгіні (A) бастапқы орнына салыңыз. Дұрыс салынғанына көз жеткізіңіз.
- Ірі сүзгіні (C) майда сүзгіге (B) салыңыз. Олардың бір-біріне дұрыс кірігіп орналасқанына көз жеткізіңіз.

- Майда сүзгіні (B) негізгі сүзгіге (A) салып, бекітілгенше сағат тілінің бағытымен бұраңыз.

! **Сақтандыру туралы ескерту!**
Құрылғыны сүзгілерін салмай іске қосуға болмайды.
Сүзгілердің дұрыс орнатылғанына көз жеткізіңіз. Сүзгілер дұрыс салынбаса, жуу нәтижесі қанағаттанғысыз болады және құрылғыға нұқсан келеді.

БҮРІККІШ ТҮТІКТІ ТАЗАЛАУ

Бүріккіш түтікті ағытып алмаңыз. Бүріккіш түтіктің тесіктері бітеліп қалса, қалдықтарды жіңішке шырпымен тазалаңыз.

ҚҰРЫЛҒЫНЫҢ СЫРТЫН ТАЗАЛАУ

Құрылғының сыртын және басқару панелін дымқыл, жұмсақ шүберекпен тазалаңыз.

Тек бейтарап тазартқыш заттарды қолданыңыз.

Жеміргіш заттарды, түрпілі жөкелерді немесе еріткіштерді (мысалы, ацетон) пайдаланбаңыз.

НЕ ІСТЕРСІҢІЗ, ЕГЕР...

Құрылғы жұмыс істей бастамайды немесе жұмыс істеп тұрып тоқтап қалады.

Алдымен ақаулықты түзету жолын іздеңіз (кестеге қараңыз). Өзіңіз түзете

алмасаңыз, қызмет көрсету орталығына хабарласыңыз.

Кейбір ақаулық орын алған жағдайда ескерту кодтары көрсетіледі:

"Шаю және кідірту" бағдарламасының индикаторы жылдам жыпылықтайды. Шамамен 30 секунд бойы дыбыстық сигнал ара-тұра естіліп тұрады.

Құрылғыға су құйылмай тұр.

"Баппен жуу 45°" жуу бағдарламасының индикаторы өте жылдам жыпылықтайды. Шамамен 30 секунд бойы дыбыстық сигнал ара-тұра естіліп тұрады.

Тасқынға қарсы құрал қосұлы.

! **Назарыңызда болсын!** Тексеріп көру алдында құрылғыны тоқтан ажыратыңыз.

Ақаулық	Ықтимал себебі	Ықтимал шешімі
Бағдарлама басталмай тұр.	Қуат ашасы розеткаға сұғылмаған.	Ашаны розеткаға қосыңыз.
	Құрылғының есігі ашық тұр.	Құрылғының есігі ашық тұр.

Ақаулық	Ықтимал себебі	Ықтимал шешімі
	Сақтандырғыш блогындағы сақтандырғышқа нұқсан келген.	Сақтандырғышты ауыстырыңыз.
	Кешіктіріп бастау функциясы орнатылған.	Кешіктіріп бастау функциясын біржола тоқтатыңыз немесе кері санақ аяқталғанша күтіңіз.
Құрылғыға су құйылмай тұр.	Су құятын шүмек жабық.	Су құятын шүмекті ашыңыз.
	Судың қысымы тым төмен.	Жергілікті сумен жабдықтау мекемесіне хабарласыңыз.
	у құятын түтік дұрыс жалғанбаған.	Түтіктің дұрыс жалғанғанын тексеріңіз.
	Су құятын түтік бүлінген.	Су құятын түтіктің еш жерінің бүлінбегенін тексеріңіз.
Құрылғыдан су ақпайды.	Су төгетін түтік дұрыс жалғанбаған.	Түтіктің дұрыс жалғанғанын тексеріңіз.
	Сүзгілер бітеліп қалған.	Сүзгілердің таза екеніне көз жеткізіңіз.
	Ас бөлмедегі раковина бітеліп қалған.	Ас бөлмедегі раковинадан су дұрыс ағып тұрғанына көз жеткізіңіз, немесе сантехник маманға хабарласыңыз.
Тасқынға қарсы құрал қосулы.		Судың шүмегін жабыңыз да, қызмет көрсету орталығына хабарласыңыз.

Тексеріп болғаннан кейін құрылғыны іске қосыңыз. Бағдарламаны қайта орнатыңыз және бастаңыз. Ақаулық қайта орын алса, қызмет көрсету орталығына хабарласыңыз. Егер басқа ақаулық кодтары көрініс берсе, қызмет көрсету орталығына хабарласыңыз.

Қызмет көрсету орталығына қажетті деректер техникалық ақпарат тақтайшасында көрсетілген. Мына деректі жазып қойыңыз:
 – Сериялық нөмірі
 (S.N.)

ЖУУ ЖӘНЕ ҚҰРҒАТУ НӘТИЖЕЛЕРІ ҚАНАҒАТТАНАРЛЫҚТАЙ ЕМЕС

Ақаулық	Ықтимал себебі	Ықтимал шешімі
Ыдыс-аяқ таза емес.	Таңдалған бағдарлама салынған ыдыстың түріне және ластану дәрежесіне сай емес.	Бағдарламаның салынған ыдыстың түріне және ластану дәрежесіне лайық екеніне көз жеткізіңіз.
	Себетке ыдыс дұрыс салынбаған, су ыдыс-аяқтың барлығына бірдей жетпеген.	Себетті дұрыс толтырыңыз.
	Ыдыс-аяқ дұрыс салынбағандықтан, бүріккіш түтік еркін айнала алмай тұр.	Бүріккіш түтіктің айналуына дұрыс салынбай тұрған ыдыс-аяқ кедергі жасамай тұрғанына көз жеткізіңіз.
	Сүзгілер бітеліп қалған.	Сүзгілердің таза екеніне көз жеткізіңіз.

Ақаулық	Ықтимал себебі	Ықтимал шешімі
	Сүзгілер дұрыс құрастырылмаған және дұрыс орнатылмаған.	Сүзгілердің дұрыс құрастырылып және орнатылғанына көз жеткізіңіз.
	Жуғыш зат өте аз салынған немесе мүлде салынбаған.	Жуғыш заттың жеткілікті мөлшерде салынуын қамтамасыз етіңіз.
Ыдыс-аяққа әк түйіршіктері тұрып қалған.	Тұз сауыты босап қалған.	Тұз сауытына ыдыс жуғыш машина тұзынан салыңыз.
	Тұз сауытының қақпақшасы дұрыс жабылмаған.	Тұз сауытының қақпақшасын дұрыс жабыңыз.
Ыдыс-аяқ пен стакандар айғыз-айғыз, оларға ақшыл жолақтар түскен не беті көкшіл тартқан.	Шайғыш зат тым үлкен мәнге қойылған.	Шайғыш зат мөлшерін азайтыңыз.
Стакандар мен ыдыста кепкен су тамшысының ізі қалған.	Шайғыш зат тым төмен мәнге қойылған.	Шайғыш заттың мөлшерін көбейтіңіз.
	Бұның себебі жуғыш заттарға байланысты болуы мүмкін.	Басқа фирманың жуғыш затын қолданыңыз.
Ыдыс-аяқ кеппеген.	Кептіру циклы жоқ бағдарлама орнатылған.	Кептіру циклы бар бағдарлама орнатыңыз.
Ыдыс-аяқ кеппеген және түсі ашылмаған.	Шайғыш зат үлестіргіші босап қалған.	Шайғыш зат сауытына шайғыш заттан салыңыз.

ТЕХНИКАЛЫҚ СИПАТАМА

Өлшемдері	Ені	550 мм
	Биіктігі	438 мм
	Тереңдігі	500 мм
Электртоғына қосу	Техникалық ақпарат тақтайшасына қараңыз	
	Кернеу	220-240 В
	Жиілік	50 Гц
Сумен жабдықтау қысымы ¹⁾	Ең азы	0.03 МПа
	Ең көбі	1 МПа
Сыйымдылығы	Орналастыру параметрлері	6
Қуат тұтынуы	Қосылған қалпы қалдыру режимінде	1.90 Вт
	Сөндірулі режимде	0.10 Вт

1) Су құятын түтікті 3/4" бұрамасы бар су шүмегіне жалғаңыз.

ҚОРШАҒАН ОРТАҒА ЗИЯН КЕЛДІРМЕУ ТУРАЛЫ МАҒЛҰМАТТАР

Бұйымдағы немесе бұйым

қорапшасындағы  белгісі осы бұйым кәдімгі үй қалдығы емес екенін көрсетіп білдіреді. Сондықтан оны ескі электр және электроникалық бұйымдарды жинап утилизация үшін арнайы контейнерлерге салуыңыз керек. Осы бұйымды дұрыс түрде утилизация арқылы Сіз қоршаған орта менен адам денсаулығына түсіп пайда бола алатын зиянын болдыртпауын үшін үлес қоса аласыз; осы зиян бұл бұйымды дұрыс

емес қолданғанда пайда болуы мүмкін. Осы бұйымның утилизациясы туралы көбірек білуіңіз үшін жергілікті әкімшілігіңізбен, қалдықтарды жинап әкететін мекемеңізбен немесе осы бұйымды Өзіңізге сатқан дүкенімен хабарласыңыз.

 белгішесі салынған орам материалдарын қайта өңдеуге тапсырыңыз. Орам материалдарын қайта өңделетін қалдыққа арналған жәшікке тастаңыз.

ОРНАТУ

СУ ТӨГЕТІН ЖҮЙЕГЕ ҚОСУ

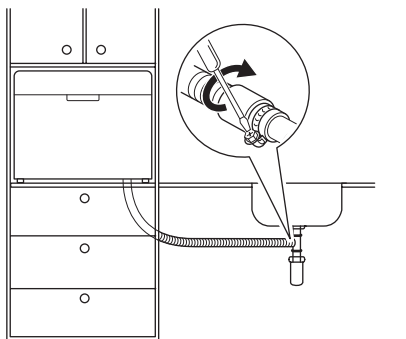
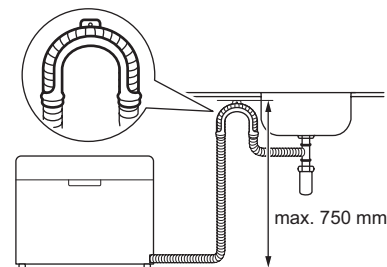

- Су төгетін түтікті диаметрі ең кем дегенде 40мм ақаба су құбырына жалғаңыз
- Су төгетін түтікті раковинаға тура салыңыз. Арнайы пластик тіректі қолданыңыз

Су төгу циклы кезінде ешбір бөгет пайда болмас үшін су төгетін түтікті құрылғының түбінен 750мм-ден төмен биіктікте орнату керек.

Құрылғының суы төгіліп жатқан кезде, осы су кері құйылып кетпес үшін раковинаның тығынын алып қойыңыз. Су төгетін түтікті ұзарту үшін қолданылатын түтіктің ұзындығы 2 метрден артық болмауға тиіс. Ішкі диаметрі су төгетін түтіктің диаметрінен кем болмауға тиіс.

Су төгетін түтікті раковина астындағы қалқаншалы түтікке қоссаңыз, пластик (A) қалқанды алыңыз. Қалқанды алмасаңыз, тағам қалдықтары су төгетін түтіктің қалқанын бітеп тастауы мүмкін

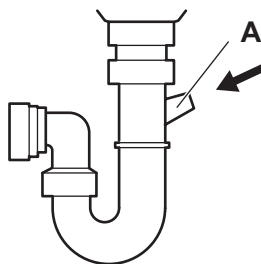

Electrolux. Thinking of you.

Daugiau mūsų minčių rasite www.electrolux.com

TURINYS

Saugos informacija	29	Programos nustatymas ir paleidimas	36
Gaminio aprašymas	31	Programos	37
Valdymo skydelis	32	Valymas ir priežiūra	38
Prietaiso naudojimas	33	Ką daryti, jeigu...	39
Indaplovės druskos naudojimas	33	Techniniai duomenys	41
Plovimo ir skalavimo priemonių naudojimas	33	Aplinkosauga	41
		Įrengimas	42
Stalo įrankių ir indų sudėjimas	35		

Galimi pakeitimai.



SAUGOS INFORMACIJA

Prieš įrengdami ir naudodami prietaisą, atidžiai perskaitykite pateiktas instrukcijas. Gamintojas neatsako už sužalojimus ir žalą, patirtą dėl netinkamo prietaiso įrengimo ir naudojimo. Visada instrukcijas laikykite prie prietaiso, kad prirėkus galėtumėte peržiūrėti.

VAIKŲ IR PAŽEIDŽIAMŲ ŽMONIŲ SAUGA



Įspėjimas Uždusimo, sužalojimo arba nuolatinės negalios pavojus.

- Neleiskite naudoti prietaiso asmenims, įskaitant vaikus, turintiems fizinę jutimą ir proto negalią arba stokojantiems patirties ir žinių. Juos turi prižiūrėti arba pamokyti naudotis prietaisu už jų saugą atsakingas asmuo. Neleiskite vaikams žaisti su šiuo prietaisu.
- Visas pakuotės medžiagas laikykite vaikams nepasiekiamoje vietoje.
- Visas plovimo priemones laikykite vaikams nepasiekiamoje vietoje.
- Neleiskite vaikams ir naminiams gyvūnams būti šalia, kai prietaiso durelės atviros.

ĮRENGIMAS

- Nuimkite visas pakavimo medžiagas.
- Neįrenkite ir nenaudokite sugadinto prietaiso.
- Neįrenkite ir nenaudokite prietaiso ten, kur temperatūra būna žemesnė nei 0 °C.

Vandens prijungimas

- Būkite atsargūs, kad nepažeistumėte vandens žarnų.
- Prietaisą prie vandentiekio sistemos prijunkite naudodami tik naujas žarnas. Nenaudokite senų žarnų.
- Prieš jungdami prietaisą prie naujų arba ilgai nenaudotų vamzdžių, nuleiskite vandenį, kol jis bėgs švarus.
- Pirmą kartą naudodami prietaisą, įsitinkite, ar nėra nuotėkio.

Elektros prijungimas



Įspėjimas Gaisro ir elektros smūgio pavojus.

- Prietaisą būtina įžeminti.
- Patikrinkite, ar elektros duomenys, nurodyti techninių duomenų plokštelėje, atitinka jūsų elektros tinklo duomenis. Jeigu nepavyktų, kreipkitės į elektriką.
- Visada naudokite taisyklingai įrengtą, įžemintą elektros lizdą.
- Nenaudokite daugiakanalių kištukų, jungiklių ir ilginimo laidų.
- Būkite atsargūs, kad nesugadintumėte elektros kištuko ir maitinimo laido. Kreipkitės į techninio aptarnavimo centrą arba elektriką, jeigu reikia pakeisti pažeistą maitinimo laidą.
- Elektros kištuką į tinklo lizdą junkite tik tuomet, kai visiškai pabaigsite įrengimą. Įsitinkite, kad, įrengus prietaisą, elektros laido kištuką būtų lengva pasiekti.

- Norėdami išjungti prietaisą, netraukite už elektros laido. Visada traukite paėmę už kištuko.

NAUDOJIMAS

- Šis prietaisas yra skirtas naudoti buitiniams ir panašioms tikslams, pavyzdžiui:
 - darbuotojų virtuvės patalpose cechuose, biuruose ir kitose darbo aplinkose;
 - ūkiuose;
 - viešbučiuose, moteliuose ir kitose gyvenamosiose aplinkose;
 - svečių namuose.

 **Įspėjimas** Pavojus susižeisti.

- Nekeiskite šio prietaiso techninių savybių.
- Peilius ir stalo įrankius aštriais kraštais dėkite į stalo įrankių krepšelį taip, kad aštrūs kraštai būtų nukreipti žemyn arba horizontalioje padėtyje. Įsitikinkite, ar galai nekyšo pro stalo įrankių krepšelio apačią.
- Nelaikykite prietaiso durelių atvirų be priežiūros, kad ant jų niekas neužgriūtų.
- Nelipkite ir nesisėskite ant atvirų durelių.
- Indaplovės plovikliai yra pavojingi. Laikykitės ant ploviklio pakuotės pateiktų saugos nurodymų.
- Negerkite ir nežaiskite su prietaise esančiu vandeniu.

- Neišimkite indų iš prietaiso, kol nepasibaigs programa. Ant indų gali būti ploviklio.

 **Įspėjimas** Elektros smūgio, gaisro ar nudegimų pavojus.

- Šalia prietaiso arba ant jo nedėkite degių produktų arba degiais produktais sudrėkintų daiktų.
- Prietaisui valyti nenaudokite garų ir nepurškite vandeniu.
- Iš prietaiso gali išsiveržti karšti garai, jeigu atidarysite dureles veikiant programai.

TECHNINIO APTARNAVIMO CENTRAS

Šį prietaisą taisyti ir tvarkyti gali tik kvalifikuotas asmuo. Kreipkitės į techninio aptarnavimo centrą.

Naudokite tik originalias atsargines dalis.

UTILIZAVIMAS

 **Įspėjimas** Sužalojimo arba uždusimo pavojus.

- Ištraukite maitinimo laido kištuką iš maitinimo tinklo lizdo.
- Nupjaukite maitinimo laidą ir išmeskite jį.
- Nuimkite durelių velkę, kad vaikai ir naminiai gyvūnai neužsidarytų prietaise.

GAMINIO APRAŠYMAS

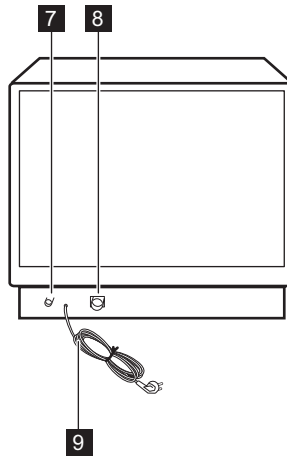
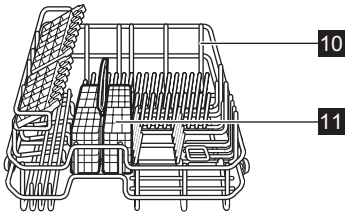
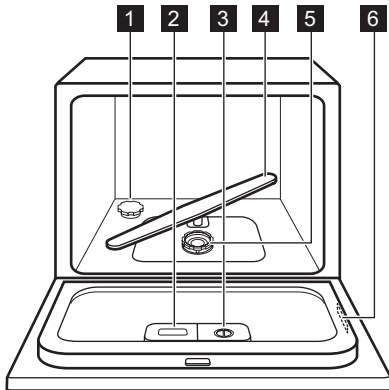

- 1** Druskos talpykla
- 2** Plovimo priemonių dalytuvas
- 3** Skalavimo priemonės dalytuvas
- 4** Purkštuvai
- 5** Filtrai
- 6** Techninių duomenų plokštelė

- 7** Vandens įleidimo žarnos prijungimas
- 8** Vandens išleidimo žarnos prijungimas
- 9** Maitinimo kabelis
- 10** Dėžutė
- 11** Stalo įrankių krepšys

Priedai

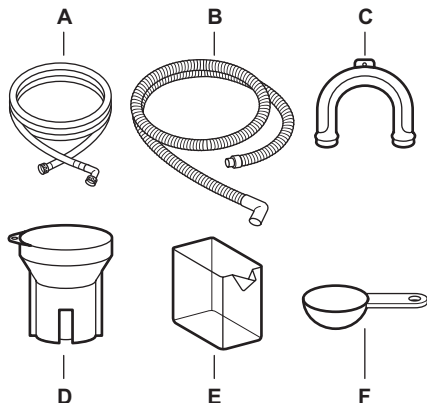

- A) Vandens išleidimo žarna
 B) Vandens įvado prijungimas
 C) Plastikinė vandens išleidimo žarnos atrama
 D) Druskos piltuvėlis
 E) Skalavimo priemonės matavimo indas
 F) Ploviklio matavimo šaukštas

VALDYMO SKYDELIS

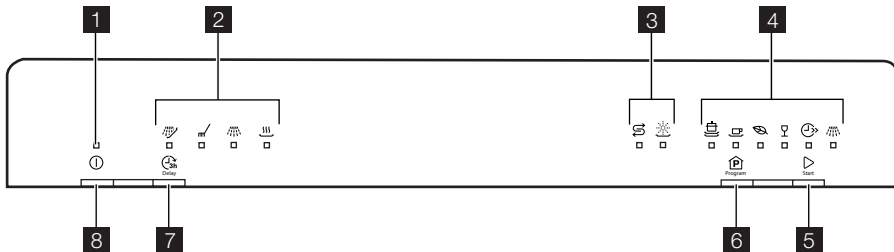

- 1 Įjungimo / išjungimo indikatorius
 2 Indikatoriai
 3 Indikatoriai
 4 Programų indikatoriai
 5 Paleidimo mygtukas
 6 Programos pasirinkimo mygtukas
 7 Paleidimo atidėjimo mygtukas
 8 Įjungimo / išjungimo mygtukas

Indikatoriai

	Pradinio plovimo indikatorius. Jis užsidega veikiant pradinio plovimo fazei arba nustačius atidėtą paleidimą.
	Plovimo indikatorius. Jis užsidega plovimo fazės metu.
	Skalavimo priemonės indikatorius. Jis užsidega skalavimo fazės metu.
	Džiovinimo indikatorius. Įsijungia vykdant džiovinimo fazę.
	Druskos indikatorius. Užsidega, kai būtina pripildyti druskos talpyklą. Užpildžius talpyklą, druskos indikatorius dar gali šviesti kelias valandas. Tai neturi nepageidaujamo poveikio prietaiso veikimui.

Indikatoriai



Skalavimo priemonės indikatorius. Užsidega, kai reikia pripildyti skalavimo priemonės dalytuvą.

PRIETAISO NAUDOJIMAS

1. Į druskos talpyklą pripilkite indaplovės druskos.
2. Į skalavimo priemonės dalytuvą pripilkite skalavimo priemonės.
3. Sudėkite stalo įrankius ir indus į prietaisą.
4. Atsukite vandens čiaupą.
5. Nustatykite tinkamą programą, skirtą atitinkamai įkrovai ir indų nešvarumui.
6. Į ploviklio dalytuvą įpilkite reikiamą ploviklio kiekį.
7. Paleiskite programą.

INDAPLOVĖS DRUSKOS NAUDOJIMAS

Kietame vandenyje yra didelis kiekis mineralų, kurie gali sugadinti prietaisą ir indai gali būti plaunami nepakankamai gerai. Vandens minkštiklis neutralizuoja šiuos mineralus.

Norėdami gauti informacijos apie jūsų vietoje tiekiamo vandens kietumą, susisiekite su vietos vandentiekio įmone.

⚠ Atsargiai Naudokite tik indaplovėms skirtą druską. Kitos druskos rūšys pažeis prietaisą. Pripildykite druskos talpyklą prieš paleidžiant programą. Prietaise likusi druska gali sukelti koroziją.

Druskos talpyklos pildymas

1. Sukite dangtelį prieš laikrodžio rodyklę ir atidarykite druskos talpyklą.
2. Pripilkite į druskos talpyklą 1 litrą vandens (tik pirmą kartą pildami druskos).
3. Druskos talpyklai užpildyti druska naudokite piltuvėlį.
4. Nuvalykite druską aplink druskos talpyklos angą.
5. Norėdami uždaryti druskos talpyklą, sukite dangtelį pagal laikrodžio rodyklę.



i Normalu, kai į druskos talpyklą pilant druską iš jos liejasi vanduo.

PLOVIMO IR SKALAVIMO PRIEMONIŲ NAUDOJIMAS

PLOVIKLIO NAUDOJIMAS

⚠ Atsargiai Naudokite tik indaplovėms skirtus ploviklius.

🌿 Tausodami aplinką, naudokite tik tiek ploviklio, kiek rekomenduoja jo gamintojas.

Ploviklio dalytuvo pildymas

1. Paspauskite atlaisvinimo mygtuką **(A)**, kad atidarytumėte ploviklio dalytuvo dangtelį **(B)**.

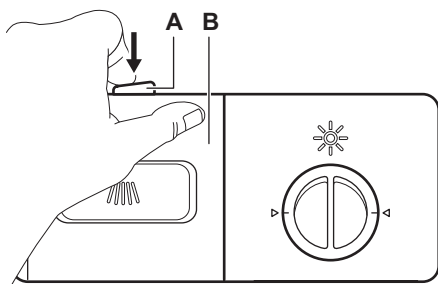

2. Pilkite ploviklį (maždaug 15 g) į skyrių (C). Skyrius turi dvi dalis (D) ir (E), skirtas skirtingam ploviklio kiekiui (15 g ir 25 g). Ploviklio tabletes dėkite į skyrių (E).

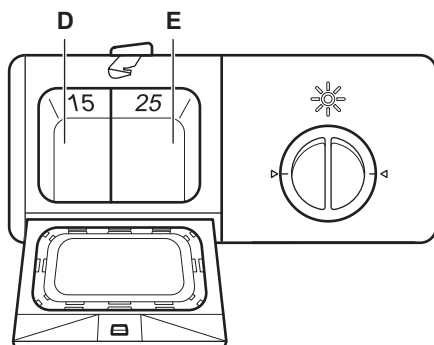
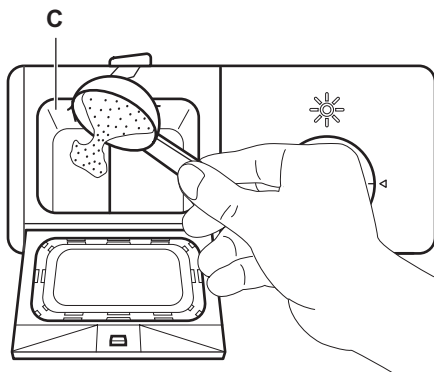

3. Uždarykite ploviklio dalytuvą. Spauskite dangtelį, kol užsifiksuos atlaisvinimo mygtukas.
4. Jei programa turi pirminio plovimo fazę, pripilkite truputį ploviklio (maždaug 3 g) ant ploviklio dalytuvo dangtelio.

i Ploviklio tabletės visiškai neištirpa esant trumpoms programoms ir, to-

kioms programoms pasibaigus, ploviklio likučių gali likti ant indų. Ploviklio tabletes rekomenduojame naudoti su ilgomis programomis.

SUDĖTINIŲ PLOVIKLIŲ TABLEČIŲ NAUDOJIMAS

Šių tablečių sudėtyje yra tokių medžiagų kaip ploviklis, skalavimo priemonė ir indaplovės druska. Kai kurių rūšių tabletėse gali būti kitų priemonių.

Jei naudojate tabletes, kuriose yra specialiosios druskos ir skalavimo priemonės, į druskos talpyklos ir skalavimo priemonės dalytuvo pripildyti nereikia. Įjungus prietaisą, skalavimo priemonės ir druskos indikatorius lieka degti.

Nustatykite skalavimo priemonės dalytuvą į 1 padėtį.

Įsitikinkite, ar šios tabletės tinkamos pagal jūsų vietovėje tiekiamo vandens kietumą (žr. gaminių pakuotėse pateiktas instrukcijas). Norėdami gauti informacijos apie jūsų vietovėje tiekiamo vandens kietumą, susisiekite su vietos vandentiekio įmone.

Ploviklio, druskos ir skalavimo priemonės naudojimas atskirai

1. Pripildykite druskos talpyklą ir skalavimo priemonės dalytuvą.
2. Paleiskite programą be indų.
3. Programai pasibaigus, sureguliuokite skalavimo priemonės dalytuvo padėtį.

SKALAVIMO PRIEMONĖS PRIPILDYMAS

! **Atsargiai** Nepilkite į skalavimo priemonės dalytuvą kitų gaminių, išskyrus skalavimo priemonę. Jie gali pažeisti prietaisą.

i Skalavimo priemonės leidžia išdžiovinti indus, nepaliekant ant jų ruožų ar dėmių.

Vykdamas paskutinę skalavimo fazę, skalavimo priemonė automatiškai tiekama iš skalavimo priemonės dalytuvo.

Skalavimo priemonės dalytuvo pildymas

1. Pasukite gaubtelį (F) prieš laikrodžio rodyklę ir ištraukite jį.

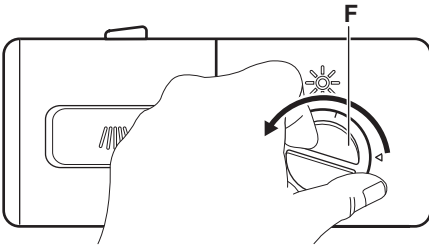

2. Į skalavimo priemonės dalytuvą (G) pripilkite skalavimo priemonės. Žymė „maks.“ rodo maksimalų lygį.

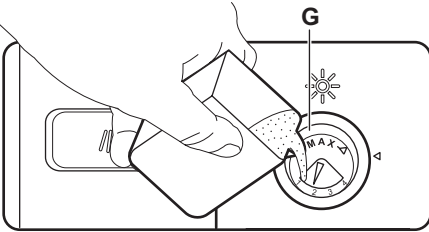

3. Nuvalykite išsiliejusią skalavimo priemonę sugeriančia šluoste, kad išvengtumėte per didelio putų susidarymo kitos programos metu.
4. Uždėkite gaubtelį ir sukite jį pagal laikrodžio rodyklę, kol jis užsifiksuos. Būtinai sutapdinkite ant gaubtelio ir dalytuvo esančias žymes.

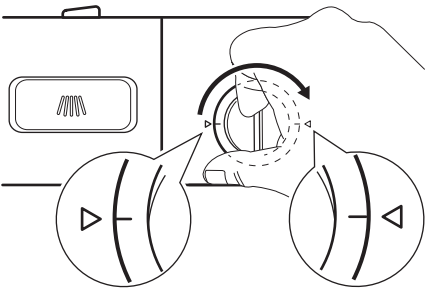

SKALAVIMO PRIEMONĖS DOZAVIMAS

Gamyklos nuostata: 4 padėtis.

Skalavimo priemonės dozę galite nustatyti tarp 1 (mažiausios dozės) ir 4 (didžiausios dozės) padėties.

Norėdami dozavimą sumažinti arba padidinti, pasukite skalavimo priemonės rankenėlę (H).

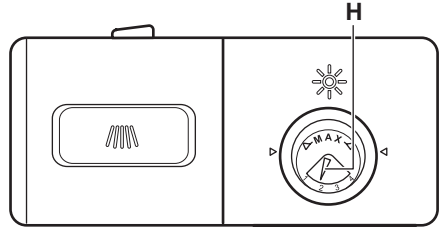

STALO ĮRANKIŲ IR INDŲ SUDĖJIMAS

PATARIMAI

- Nenaudokite prietaiso vandenį sugeriančioms daiktams (pvz., kempinėms, šluostėms) plauti.
- Nuvalykite nuo indų maisto likučius.
- Atmirkykite ant indų likusį pridegusį maistą.
- Tuščiaidurius daiktus (pvz., puodelius, stiklines ir keptuves) dėkite apverstus žemyn.

- Pasirūpinkite, kad induose arba dubenėliuose nesikauptų vanduo.
- Pasirūpinkite, kad stalo įrankiai ir indai nesuliptų.
- Pasirūpinkite, kad stiklinės nesiliestų su kitomis stiklinėmis.
- Mažus daiktus sudėkite į stalo įrankių krepšelį.
- Šaukštus dėkite pramaišiu su kitais įrankiais, kad jie nesuliptų.
- Dėdami šiuos įrankius į krepšį, įsitikinkite, ar vanduo galės patekti ant visų paviršių.
- Pasirūpinkite, kad lengvi daiktai nejudėtų.
- Ant plastikinių daiktų ir keptuvių su nesvylančiu paviršiumi gali likti vandens lašelių.

KREPŠIO ĮDĖJIMAS

Norint sudėti puodus, keptuves ir dubenius, galima nuleisti krepšio laikiklius.

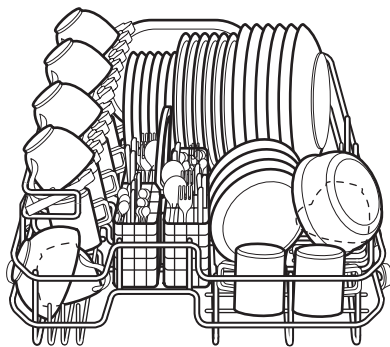
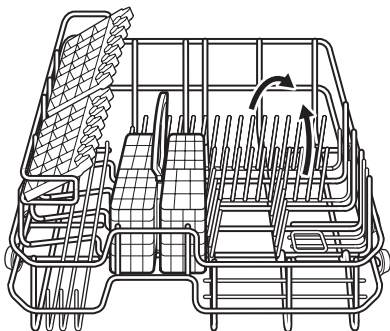

Šaukštus dėkite pramaišiu su kitais įrankiais, kad jie nesuliptų. Stalo įrankių krepšelyje yra 2 grotelės stalo įrankiams, kurias galima lengvai išimti.

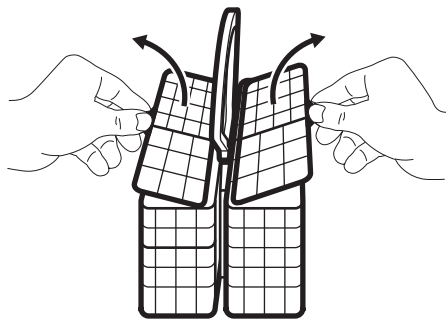

⚠ Atsargiai Prieš paleidami programą, pasirūpinkite, kad purkštuvo alkūnė galėtų laisvai judėti.

PROGRAMOS NUSTATYMAS IR PALEIDIMAS

Programos paleidimas be atidėto paleidimo

1. Uždarykite prietaiso dureles.

2. Atsukite vandens čiaupą.

- Norėdami suaktyvinti prietaisą, spauskite įjungimo / išjungimo mygtuką. Užsidegs įjungimo / išjungimo indikatorius.
- Norėdami nustatyti programą, kelis kartus paspauskite programos pasirinkimo mygtuką, kol užsidegs norimos nustatyti programos indikatorius.
- Norėdami paleisti programą, paspauskite paleidimo mygtuką.

Programos paleidimas su atidėtu paleidimu

- Uždarykite prietaiso dureles.
- Atsukite vandens čiaupą.
- Norėdami suaktyvinti prietaisą, spauskite įjungimo / išjungimo mygtuką. Užsidegs įjungimo / išjungimo indikatorius.
- Nustatykite programą.
- Spauskite atidėto paleidimo mygtuką, norėdami atidėti programos paleidimą 3 valandoms.
- Norėdami paleisti atgalinį laiko skaičiavimą, paspauskite paleidimo mygtuką.
 - Pasibaigus atgaliniam laiko skaičiavimui, programa pradeda automatiškai.

Paleidimo atidėjimo atšaukimas

Paspaudus atidėto paleidimo mygtuką, pradinio plovimo indikatorius užges. Programa bus paleista automatiškai.

PROGRAMOS

Programa	Nešvarumo laipsnis įkrovos tipas	Programos apibūdinimas	Trukmė (min.)	Energija (kWh)	Vanduo (l)
 Intensyvioji 70°	Labai nešvarūs Indai, stalo įrankiai, puodai ir keptuvės	Pradinis plovimas Plovimas 70 °C Skalavimai Džiovinimas	145	0.94	11
 Standartinė 60°	Vidutiniškai sutepę Indai, stalo įrankiai, puodai ir keptuvės	Pradinis plovimas Plovimas 60 °C Skalavimai Džiovinimas	125	0.70	8.4
 Eko 55° 1)	Vidutiniškai sutepę Indai bei stalo įrankiai	Pradinis plovimas Plovimas 55 °C Skalavimai Džiovinimas	170	0.63	8.4

Programos nutraukimas

- Atidarykite prietaiso dureles. Programa sustoja.
- Uždarykite prietaiso dureles. Programa tęsiama nuo nutraukimo momento.

Programos atšaukimas

Norėdami atšaukti programą, spauskite ir maždaug 3 sekundes palaikykite nuspaudę paleidimo mygtuką.



- i** Prieš paleisdami naują programą, patikrinkite, ar ploviklio dalytuve yra ploviklio.

Programos pabaiga

Programai pasibaigus, maždaug 8 sekundes su pertrūkiais girdimi garso signalai.

- Norėdami išjungti prietaisą, spauskite įjungimo / išjungimo mygtuką.
- Užsukite vandens čiaupą.

- i**
- Prieš išimdami indus iš prietaiso, leiskite jiems atvėsti. Karštus indus lengva sugadinti.
 - Prietaiso durelių šonuose gali būti vandens. Nerūdijantis plienas atvėsta greičiau nei indai.

Programa	Nešvarumo laipsnis Įkrovos tipas	Programos apibūdinimas	Trukmė (min.)	Energi-ja (kWh)	Van-duo (l)
 Trapūs 45°	Vidutiniškai arba mažai sutepti Trapūs moliniai arba porcelianiniai indai bei stiklas	Plovimas 45 °C Skalavimai Džiovinimas	75	0.48	6.8
 Sparčioji 40° 2)	Nešisėnęję ne-švarumai Indai bei stalo įrankiai	Plovimas 40 °C Skalavimai	30	0.30	6
 Skalavimas ir sulaiky-mas 3)	Visi	Pradinis plovimas šaltame vandenyje	14	0.01	2.1

1) Tai standartinė bandymų institutų naudojama programa.

2) Naudodami šią programą, galite plauti indus be įsisėnęusių nešvarumų. Per trumpą laiką gaunami geri plovimo rezultatai.

3) Naudokite šią programą indams greitai nuskalauti. Ji apsaugo, kad maisto likučiai nepriplytų prie indų, ir neleidžia prietaise atsirasti blogam kvapui.
Naudodami šią programą, nenaudokite ploviklio.

Informacija patikros įstaigoms

Dėl visos reikiamos informacijos apie bandymų atlikimą rašykite el. žinutę adresu:

info.test@dishwasher-production.com

Užrašykite techninių duomenų plokštelėje esantį serijos numerį (SN).

VALYMAS IR PRIEŽIŪRA

FILTRŲ IŠĖMIMAS IR VALYMAS

 **Įspėjimas** Prieš atlikdami priežiūros darbus, išjunkite prietaisą ir ištraukite maitinimo laido kištuką iš elektros tinklo lizdo.

 Nešvarūs filtrai ir užsikimšusi purkštuvų alkūnė pablogina plovimo rezultatus. Reguliariai tikrinkite ir, jei reikia, juos išvalykite.

1. Sukite tankų filtrą **(B)** prieš laikrodžio rodyklę ir ištraukite jį iš pagrindinio filtro **(A)**.

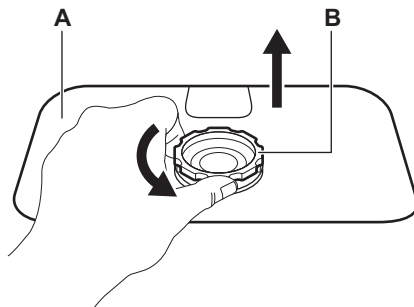

2. Norėdami išimti retąjį filtrą **(C)**, tvirtai laikydami smulkų filtrą **(B)**, suspauskite abi retojo filtro puses **(C)**.

3. Ištraukite retąjį filtrą **(C)** iš smulkią filtro **(B)**.

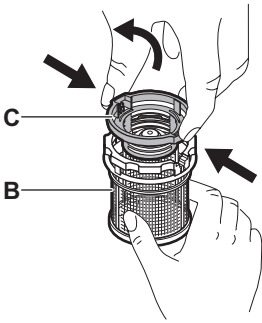

4. Kruopščiai išplaukite abu filtrus vandeniu ir šepetėliu.
5. Išimkite pagrindinį filtrą (A) ir išplaukite jį vandenyje.
6. Atgal įstatykite pagrindinį filtrą (A) į jo pradinę padėtį. Patikrinkite, ar jis tinkamai įdėtas.
7. Įdėkite retąjį filtrą (C) į smulkųjį filtrą (B). Įsitikinkite, ar jie tinkamai sumontuoti.
8. Įdėkite smulkųjį filtrą (B) į pagrindinį filtrą (A) ir sukite jį pagal laikrodžio rodyklę, kol jis užsifiksuos.

KĄ DARYTI, JEIGU...

Prietaisas neįsijungia arba nesustoja skalbimo programos metu.

Iš pradžių pabandykite problemos sprendimą rasti patys (žr. lentelę). Jeigu nepavyktų, kreipkitės į techninio aptarnavimo centrą.

Labai greitai mirksi programos „Skalavimas ir su-laikymas“ indikatorius.
Maždaug 30 sekundžių girdimi protarpiniai garso signalai.

Labai greitai mirksi programos „Trapūs 45°“ indikatorius.
Maždaug 30 sekundžių girdimi protarpiniai garso signalai.

⚠ Atsargiai Nenaudokite prietaiso be filtrų.
Įsitikinkite, ar filtrai tinkamai įdėti. Dėl netinkamos filtrų padėties plovimo rezultatai bus blogi ir bus pažeistas prietaisas.

PURKŠTUVO VALYMAS

Neišimkite purkštuvo.

Užsikimšus purkštuvo skylutėms, nešvarumų likučius pašalinkite plonu, smailiu daiktu.

IŠORINIŲ PAVIRŠIŲ VALYMAS

Išorinį prietaiso paviršių ir valdymo skydelį valykite minkštu drėgnu skudurėliu.

Naudokite tik neutralius ploviklius.

Nenaudokite šveičiamųjų produktų, šveitimo kempinių arba tirpiklių (pvz., acetono).

Esant tam tikriems veikimo sutrikimams, rodomi šie įspėjamieji kodai:

Labai greitai mirksi programos „Skalavimas ir su-laikymas“ indikatorius. Maždaug 30 sekundžių girdimi protarpiniai garso signalai.	Į prietaisą nepatenka vanduo.
Labai greitai mirksi programos „Trapūs 45°“ indikatorius. Maždaug 30 sekundžių girdimi protarpiniai garso signalai.	Veikia apsaugos nuo vandens nutekėjimo įtaisas.

⚠ Įspėjimas Prieš atlikdami patikros darbus, išjunkite prietaisą.

Problema	Galima priežastis	Galimas sprendimas
Programa nepaleidžiama.	Maitinimo laido kištukas neįjungtas į tinklo lizdą.	Prijunkite maitinimo laido kištuką.
	Neuždarytos prietaiso durelės.	Neuždarytos prietaiso durelės.
	Pažeistas namų saugiklių dėžė-je esantis saugiklis.	Pakeiskite saugiklį.

Problema	Galima priežastis	Galimas sprendimas
	Nustatytas atidėtas paleidimas.	Atšaukite atidėtą paleidimą arba palaukite, kol atgalinis laiko skaičiavimas bus baigtas.
Į prietaisą nepatenka vanduo.	Užsuktas vandens čiaupas.	Atsukite vandens čiaupą.
	Per mažas vandens slėgis.	Susisiekite su vietos vandentiekio įmone.
	Netinkamai prijungta vandens įleidimo žarna.	Įsitikinkite, kad sujungimas atliktas tinkamai.
	Pažeista vandens įleidimo žarna.	Patikrinkite, ar nepažeista vandens įleidimo žarna.
Iš prietaiso vanduo neišleidžiamas.	Netinkamai prijungta vandens išleidimo žarna.	Įsitikinkite, kad sujungimas atliktas tinkamai.
	Užsikimšo filtrai.	Patikrinkite, ar švarūs filtrai.
	Užkimštas kriauklės sifonas.	Patikrinkite, ar vanduo iš kriauklės tinkamai išbėga; jeigu ne – iškvieskite santėchniką.
Veikia apsaugos nuo vandens nutekėjimo įtaisas.		Užsukite vandens čiaupą ir kreipkitės į techninės priežiūros centrą.

Patikrinę, įjunkite prietaisą. Dar kartą nustatykite ir paleiskite programą.

Jeigu problema kartojasi, kreipkitės į techninio aptarnavimo centrą.

Jeigu rodomi kiti pavojaus kodai, kreipkitės į techninio aptarnavimo centrą.

Informacija, kurią būtina pateikti techninio aptarnavimo centrui, nurodyta techninių duomenų plokštelėje.

Užsirašykite šiuos duomenis:

– Serijos numeris

(SN.)

NEPATENKINAMI PLOVIMO IR DŽIOVINIMO REZULTATAI

Problema	Galima priežastis	Galimas sprendimas
Nešvarūs indai.	Esamam indų kiekiui ir indų nešvarumo laipsniui pasirinkta netinkama programa.	Įsitikinkite, kad pasirinkote tinkamą programą esamam indų kiekiui ir nešvarumo laipsniui.
	Krepšys prikrautas netinkamai, todėl vanduo nepasiekia visų paviršių.	Tinkamai sudėkite plaunamus daiktus į krepšį.
	Purkštuvai negali laisvai suktis dėl netinkamai sudėtų indų.	Būtinai tinkamai sudėkite indus, kad jie nekliudytų purkštuvui laisvai suktis.
	Užsikimšo filtrai.	Patikrinkite, ar švarūs filtrai.
	Netinkamai surinkti ir įdėti filtrai.	Įsitikinkite, kad filtrai būtų tinkamai surinkti bei įdėti.
	Naudojama per mažai ploviklio arba ploviklis visai nenaudojamas.	Patikrinkite, ar pripylėte tinkamą kiekį ploviklio.
Ant indų lieka kalkių nuosėdų.	Tuščia druskos talpykla.	Į druskos talpyklą pripilkite indaplovės druskos.
	Netinkamai uždarytas druskos talpyklos dangtelis.	Patikrinkite, ar tinkamai uždarytas druskos talpyklos dangtelis.

Problema	Galima priežastis	Galimas sprendimas
Ant stiklinių ir indų matyti dryžiai, pieno dėmės arba melsvos apnašos.	Per didelė skalavimo priemonės dozė.	Sumažinkite skalavimo priemonės kiekį.
Ant stiklinių ir indų lieka išdžiūvusio vandens lašų žymių.	Per maža skalavimo priemonės dozė.	Padidinkite skalavimo priemonės dozę.
	Priežastis gali būti ploviklis.	Naudokite kito gamintojo ploviklį.
Drėgni indai.	Nustatėte programą be džiovinimo fazės.	Nustatykite programą su džiovinimo faze.
Drėgni ir pilkšvi indai.	Tuščias skalavimo priemonės dalytuvas.	I skalavimo priemonės dalytuvą pripilkite skalavimo priemonės.

TECHNINIAI DUOMENYS

Matmenys	Plotis	550 mm
	Aukštis	438 mm
	Gylis	500 mm
Elektros prijungimas	Žr. techninių duomenų plokštelę	
	Įtampa	220-240 V
	Dažnis	50 Hz
Tiekiamo vandens slėgis ¹⁾	Minimalus	0.03 MPa
	Didžiausias	1 MPa
Talpa	Vietos nustatymai	6
Energijos sąnaudos	Įjungimo režimas	1.90 W
	Išjungimo režimas	0.10 W

1) Prijunkite vandens įleidimo žarną prie vandens čiaupo, kurio sriegis 3/4 colio.

APLINKOSAUGA

Šis ant produkto arba jo pakuotės esantis simbolis  nurodo, kad su šiuo produktu negalima elgtis kaip su buitiniams šiukšlėm. Jį reikia perduoti atitinkam surinkimo punktui, kad elektros ir elektronikos įranga būtų perdirbta. Tinkamai išmesdami šį produktą, jūs prisidėsite prie apsaugos nuo galimo neigiamo poveikio aplinkai ir žmonių sveikatai, kurį gali sukelti netinkamas šio produkto išmetimas. Dėl

išsamesnės informacijos apie šio produkto išmetimą, prašom kreiptis į savo miesto valdžios įstaigą, buitinių šiukšlių išmetimo tarnybą arba parduotuvę, kurioje pirkote šį produktą.

Atiduokite perdirbti medžiagas, pažymėtas ženklu . Išmeskite pakuotę į atitinkamą atliekų surinkimo konteinerį, kad ji būtų perdirbta.

ĮRENGIMAS

VANDENS IŠLEIDIMO ŽARNOS PRIJUNGIMAS

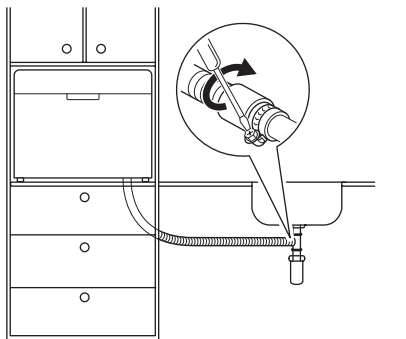
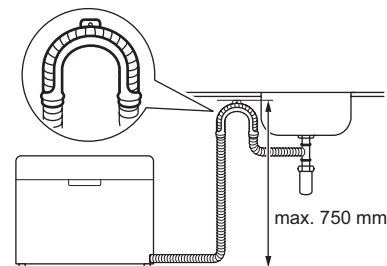

- Prie kanalizacijos vamzdžio prijunkite mažiausiai 40 mm skersmens vandens išleidimo žarną
- Prijunkite vandens išleidimo žarną tiesiai prie kriauklės. Naudokite specialią plastikinę atramą

Norint, kad vandens išleidimo fazių metu nekiltų problemų, vandens išleidimo žarna privalo būti mažiau nei 750 mm atstumu nuo prietaiso apačios.

Išleidami vandenį, ištraukite kriauklės kamštį, kad vanduo nebėgtų atgal į prietaisą.

Jeigu naudojate vandens išleidimo žarnos ilgintuvą, jis turi būti ne ilgesnis nei 2 metrai, o jo vidinis skersmuo neturi būti mažesnis nei vandens išleidimo žarnos.

Jeigu vandens išleidimo žarną jungiate prie sifono, esančio po kriaukle, nuimkite plasti-

kinę membraną **(A)**. Nenuėmus membranos, maisto likučiai gali užkimšti vandens išleidimo žarnos sifoną

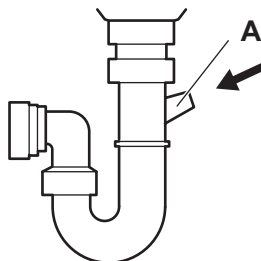

Electrolux. Thinking of you.

Обменяйтесь с нами своими мыслями на
www.electrolux.com

СОДЕРЖАНИЕ

Сведения по технике безопасности	43	Загрузка столовых приборов и посуды	50
Описание изделия	45	Настройка и запуск программы	51
Панель управления	46	Программы	52
Эксплуатация изделия	47	Уход и очистка	53
Использование соли для посудомоечных машин	47	Что делать, если ...	54
Использование моющего средства и ополаскивателя	48	Технические данные	55
		Охрана окружающей среды	56
		Установка	56

Право на изменения сохраняется.



СВЕДЕНИЯ ПО ТЕХНИКЕ БЕЗОПАСНОСТИ

Перед установкой и эксплуатацией прибора внимательно ознакомьтесь с приложенным руководством. Производитель не несет ответственность за травмы/повреждения, полученные/вызванные неправильной установкой и эксплуатацией. Обязательно храните данное руководство вместе с прибором для использования в будущем.

БЕЗОПАСНОСТЬ ДЕТЕЙ И ЛИЦ С ОГРАНИЧЕННЫМИ ВОЗМОЖНОСТЯМИ



ВНИМАНИЕ! Существует риск удущья, получения травм или стойких нарушений нетрудоспособности.

- Не допускайте лиц, включая детей, с ограниченной чувствительностью, умственными способностями или не обладающих необходимыми знаниями, к эксплуатации прибора. Они должны находиться под присмотром или получить инструкции от лица, ответственного за их безопасность. Не позволяйте детям играть с прибором.
- Храните все упаковочные материалы вне досягаемости детей.
- Храните все средства для стирки вне досягаемости детей.

- Не подпускайте детей и домашних животных к прибору, когда его дверца открыта.

УСТАНОВКА

- Удалите всю упаковку.
- Не устанавливайте и не подключайте прибор, если он имеет повреждения.
- Не устанавливайте и не эксплуатируйте прибор в помещениях с температурой ниже 0°C.

Подключение к водопроводу

- Следите за тем, чтобы не повредить шланги для воды.
- Для подключения прибора к водопроводу используйте только новые шланги. Не следует повторно использовать старые шланги.
- Перед подключением прибора к новым или давно не использовавшимся трубам дайте воде стечь, пока она не станет чистой.
- Перед первым использованием прибора убедитесь в отсутствии протечек.

Подключение к электросети



ВНИМАНИЕ! Существует риск пожара и поражения электрическим током.

- Прибор должен быть заземлен.

- Убедитесь, что параметры электропитания, указанные на табличке с техническими данными, соответствуют параметрам электросети. В противном случае вызовите электрика.
- Включайте прибор только в установленную надлежащим образом электророзетку с защитным контактом.
- Не пользуйтесь тройниками и удлинителями.
- Следите за тем, чтобы не повредить вилку и сетевой кабель. Для замены сетевого кабеля обратитесь в сервисный центр или к электрику.
- Вставляйте вилку сетевого кабеля в розетку только во конце установки прибора. Убедитесь, что после установки имеется доступ к вилке.
- Для отключения прибора от электросети не тяните за кабель электропитания. Всегда беритесь за саму вилку.
- Не оставляйте прибор с открытой дверцей без присмотра во избежание падения на открытую дверцу.
- Не садитесь и не вставайте на открытую дверцу.
- Моющие средства для посудомоечных машин представляют опасность. Следуйте правилам по безопасному обращению, приведенным на упаковке моющего средства.
- Не лейте воду и не играйте с водой из прибора.
- Не извлекайте посуду из прибора до завершения программы. На посуде может оставаться моющее средство.



ВНИМАНИЕ! Существует риск поражения электрическим током, пожара или ожогов.

- Не кладите на прибор, рядом с ним или внутрь него легковоспламеняющиеся материалы или изделия, пропитанные легковоспламеняющимися веществами.
- Не используйте для очистки прибора подаваемую под давлением воду или пар.
- Если открыть дверцу прибора во время выполнения программы, из него может вырваться горячий пар.

ЭКСПЛУАТАЦИЯ

- Прибор предназначен для бытового и аналогичного применения, например:
 - В помещениях, служащих кухнями для обслуживающего персонала в магазинах, офисах и на других рабочих местах.
 - В сельских жилых домах.
 - Для использования клиентами отелей, мотелей и других мест проживания
 - В мини-гостиницах типа «ночлег и завтрак».



ВНИМАНИЕ! Существует опасность травмы.

- Не изменяйте параметры данного прибора.
- Размещайте ножи и столовые приборы с заостренными концами в корзину для столовых приборов либо острыми концами вниз, либо укладывайте их горизонтально. Убедитесь, что острые концы не выходят за границы дна корзины для столовых приборов.

СЕРВИСНЫЙ ЦЕНТР

Ремонтировать прибор может только квалифицированный специалист. Обратитесь в сервисный центр. Применяйте только оригинальные запасные части.

УТИЛИЗАЦИЯ



ВНИМАНИЕ! Существует опасность травмы или удушья.

- Отключите прибор от электросети.
- Отрежьте и утилизируйте сетевой кабель.
- Удалите защелку дверцы, чтобы предотвратить риск ее запираания при попадании внутрь прибора детей и домашних животных.

ОПИСАНИЕ ИЗДЕЛИЯ

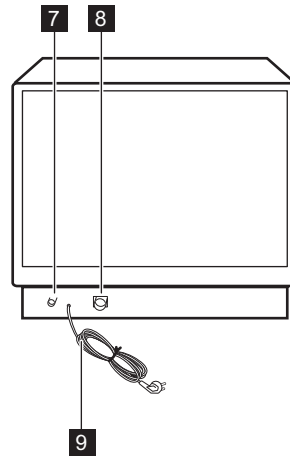
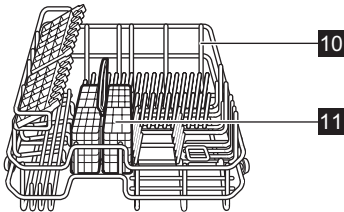
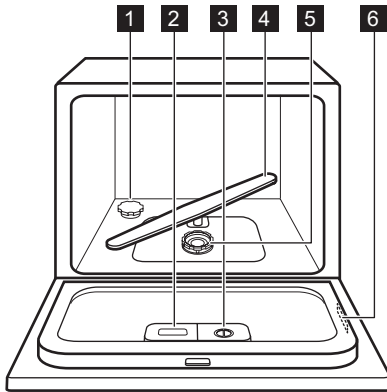

- 1** Емкость для соли
- 2** Дозатор моющего средства
- 3** Дозатор ополаскивателя
- 4** Разбрызгиватель
- 5** Фильтры
- 6** Табличка с техническими данными
- 7** Штуцер для подсоединения налив-ного шланга

- 8** Штуцер для подсоединения сливно-го шланга
- 9** Сетевой кабель
- 10** Корзина
- 11** Корзина для столовых приборов

Дополнительные принадлежности

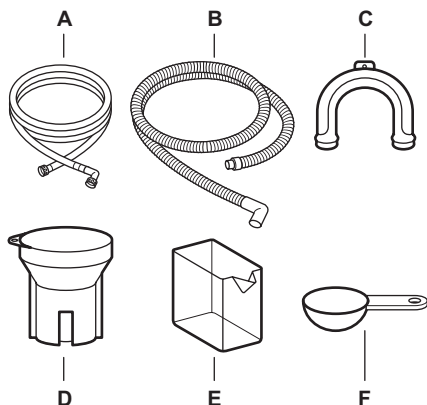

- A) Сливной шланг
 B) Наливной шланг
 C) Пластиковый держатель сливного шланга
 D) Воронка для соли
 E) Мерная ложка для ополаскивателя
 F) Мерная ложка для моющего средства

ПАНЕЛЬ УПРАВЛЕНИЯ

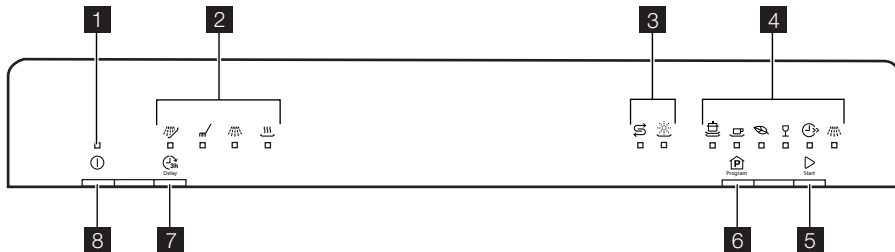

- 1** Индикатор «Вкл/Выкл»
2 Индикаторы
3 Индикаторы
4 Индикаторы программ
5 Кнопка «Пуск»
6 Кнопка выбора программ
7 Кнопка задержки пуска
8 Кнопка «Вкл/Выкл»

Индикаторы



Индикатор предварительной мойки. Загорается на время этапа предварительной мойки или если задана задержка пуска.



Индикатор мойки. Загорается, когда выполняется этап мойки.



Индикатор ополаскивания. Загорается, когда выполняется этап ополаскивания.



Индикатор выполнения сушки. Загорается на время этапа сушки.

Индикаторы



Индикатор отсутствия соли. Индикатор загорается, когда необходимо наполнить емкость для соли. После наполнения емкости индикатор отсутствия соли может светиться в течение нескольких часов. Это не оказывает отрицательного влияния на работу прибора.



Индикатор отсутствия ополаскивателя. Индикатор загорается, когда требуется наполнить дозатор ополаскивателя.

ЭКСПЛУАТАЦИЯ ИЗДЕЛИЯ

1. Насыпьте посудомоечную соль в емкость для соли.
2. Залейте в дозатор ополаскиватель.
3. Загрузите в прибор столовые приборы и посуду.
4. Откройте водопроводный кран.
5. Выберите подходящую программу в соответствии с типом посуды и степенью ее загрязненности.
6. Заполните дозатор моющего средства надлежащим количеством моющего средства.
7. Запустите программу.

ИСПОЛЬЗОВАНИЕ СОЛИ ДЛЯ ПОСУДОМОЕЧНЫХ МАШИН

Жесткая вода имеет высокое содержание минералов, которые могут привести к повреждению прибора и неудовлетворительным результатам мойки. Смягчитель для воды нейтрализует действие этих минералов.

Для того, чтобы узнать уровень жесткости воды в Вашем регионе, обратитесь в местную службу водоснабжения.

⚠ ПРЕДУПРЕЖДЕНИЕ! Используйте только соль для посудомоечных машин. Другие виды соли могут привести к повреждению прибора. Насыпайте соль до запуска программы. Оставшаяся в приборе соль может вызвать коррозию.

Заполнение емкости для соли

1. Поверните крышку против часовой стрелки и откройте емкость для соли.
2. Налейте в емкость для соли 1 л воды (только перед первым использованием).



3. Чтобы засыпать в емкость соль, воспользуйтесь воронкой.
 4. Уберите соль вокруг отверстия емкости для соли.
 5. Чтобы закрыть емкость для соли, поверните крышку по часовой стрелке.
- i** При заполнении емкости для соли из нее выливается вода. Это нормально.

ИСПОЛЬЗОВАНИЕ МОЮЩЕГО СРЕДСТВА И ОПОЛАСКИВАТЕЛЯ

ИСПОЛЬЗОВАНИЕ МОЮЩИХ СРЕДСТВ

! **ПРЕДУПРЕЖДЕНИЕ!** Используйте только те моющие средства, которые специально предназначены для посудомоечных машин.

🌸 В целях сохранения окружающей среды не используйте моющие средства в количествах, превышающих рекомендуемые производителем.

Заполнение дозатора моющего средства

1. Нажмите на кнопку снятия блокировки (А), чтобы открыть крышку (В) дозатора моющего средства.

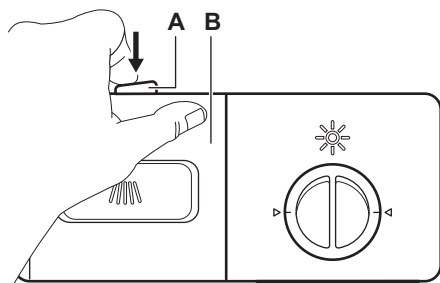

2. Заполните отделение (С) дозатора моющим средством (прибл. 15 г). Отделение разделено на две ячейки, (D) и (E), каждая из которых вмещает разное количество моющего средства (15 г и 25 г). Таблетированное моющее средство кладите в ячейку (E) отделения.

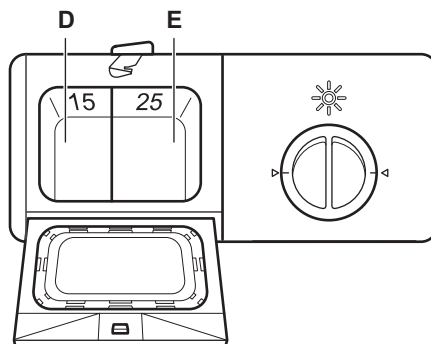
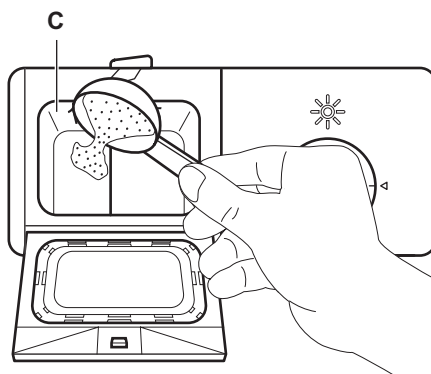

3. Закройте дозатор моющего средства. Нажмите на крышку так, чтобы кнопка блокировки защелкнулась.
4. При использовании программы, включающей стадию предварительной мойки, поместите немного моющего средства (прибл. 3 г) на крышку дозатора моющего средства.

i Таблетированные моющие средства не успевают полностью раствориться при использовании коротких программ, и после завершения программы на посуде могут остаться остатки моющего средства. Мы рекомендуем использовать таблетированные моющие средства с длинными программами.

ИСПОЛЬЗОВАНИЕ КОМБИНИРОВАННЫХ ТАБЛЕТИРОВАННЫХ МОЮЩИХ СРЕДСТВ

Такие средства объединяют в себе свойства моющего средства, ополаскивателя и посудомоечной соли для посудомоечных машин. Некоторые типы таблеток могут содержать другие вещества.

При использовании таблеток, содержащих соль и ополаскиватель, не наполняйте емкость для соли и дозатор ополаскивателя. При включении прибора будут гореть индикаторы отсутствия ополаскивателя и соли.

Установите дозировку ополаскивателя в положение 1.

Удостоверьтесь, что применение данных таблеток подходит для жесткости воды Вашего региона (см. указания на упаковке продукта). Для того, чтобы узнать уровень жесткости воды в Вашем регионе, обратитесь в местную службу водоснабжения.

Возобновление отдельного использования моющего средства, соли и ополаскивателя

1. Наполните емкость для соли и дозатор ополаскивателя.
2. Запустите программу без посуды.
3. После завершения программы установите селектор дозатора ополаскивателя в нужное положение.

ИСПОЛЬЗОВАНИЕ ОПОЛАСКИВАТЕЛЯ

⚠ ПРЕДУПРЕЖДЕНИЕ! Не заливайте в дозатор ополаскивателя другие составы. Это приведет к повреждению прибора.

i Ополаскиватель позволяет высушивать посуду без образования потеков и пятен. Дозатор ополаскивателя автоматически добавляет ополаскиватель во время последнего цикла ополаскивания.

Заполнение дозатора ополаскивателя

1. Поверните крышку (F) против часовой стрелки и снимите ее.

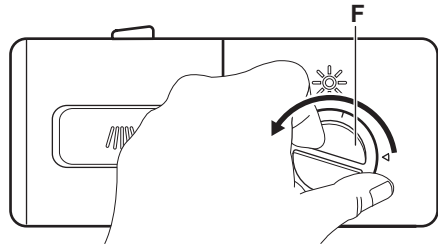

2. Наполните ополаскивателем дозатор ополаскивателя (G). Максимальный уровень ополаскивателя обозначен меткой «Макс».

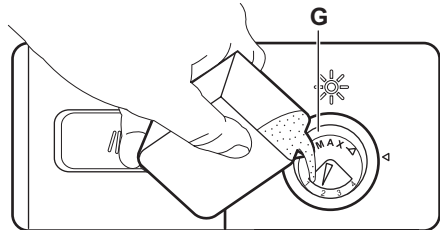

3. Во избежание избыточного пенообразования при выполнении программы удалите пролившийся ополаскиватель тканью, хорошо впитывающей жидкость.
4. Поставьте крышку на место и заверните ее по часовой стрелке до щелчка. Убедитесь, что риски на крышке и на дозаторе совмещены.



ОТРЕГУЛИРУЙТЕ ДОЗИРОВКУ ОПОЛАСКИВАТЕЛЯ

Значение, установленное на заводе-изготовителе: положение 4.

Для установки дозировки ополаскивателя предусмотрено 4 положения: от 1 (минимальная дозировка) до 4 (максимальная дозировка).

Для увеличения или снижения дозировки поверните селектор ополаскивателя (Н) в соответствующее положение.

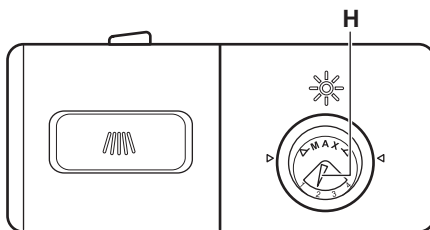

ЗАГРУЗКА СТОЛОВЫХ ПРИБОРОВ И ПОСУДЫ

УКАЗАНИЯ И РЕКОМЕНДАЦИИ

- Не помещайте в прибор предметы, которые могут впитывать воду (губки, ветошь, бытовые ткани).
- Удалите остатки пищи с посуды.
- Размягчite пригоревшие остатки пищи на посуде.
- Загружайте полые предметы (чашки, стаканы и сковороды) отверстием вниз.
- Убедитесь, что вода не скапливается в емкостях или в мисках.
- Убедитесь, что столовые приборы и тарелки не слиплись.
- Убедитесь, что стаканы не соприкасаются друг с другом.
- Загружайте мелкие предметы в корзину для столовых приборов.
- Чтобы исключить слипание ложек, размещайте их вперемежку с другими приборами.
- При загрузке предметов в корзину убедитесь, что все поверхности могут омываться водой.
- Убедитесь, что легкие предметы не будут перемещаться.
- На пластмассовых предметах и сковородах с антипригарным покрытием могут собираться капли воды.

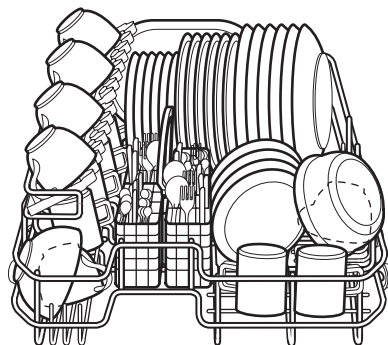
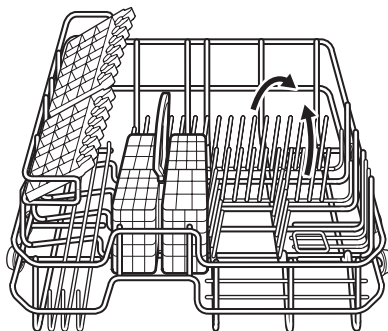

ЗАГРУЗКА КОРЗИНЫ

Ряды штырей в корзине могут быть опущены для загрузки кастрюль, сковородок и мисок.

Чтобы исключить слипание ложек, размещайте их вперемежку с другими приборами.

В корзине для столовых приборов имеются две решетки, которые легко вынимаются.

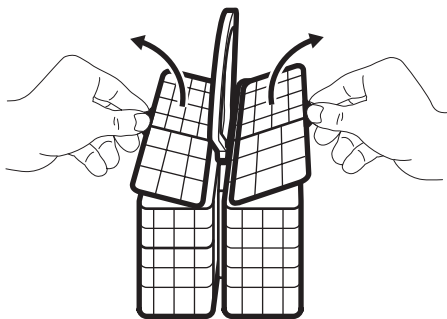

! **ПРЕДУПРЕЖДЕНИЕ!** Прежде чем запускать программу, убедитесь, что разбрызгиватель может свободно вращаться.

НАСТРОЙКА И ЗАПУСК ПРОГРАММЫ

Запуск программы без задержки пуска

1. Закройте дверцу прибора.
2. Откройте водопроводный кран.
3. Включите прибор нажатием на кнопку «Вкл/Выкл». При этом загорится индикатор «Вкл/Выкл».
4. Для запуска программы нажмите на кнопку выбора программ нужное количество раз, пока не высветится индикатор программы, которую требуется запустить.
5. Для пуска программы нажмите на кнопку «Пуск».

Запуск программы с задержкой пуска

1. Закройте дверцу прибора.
2. Откройте водопроводный кран.
3. Включите прибор нажатием на кнопку «Вкл/Выкл». При этом загорится индикатор «Вкл/Выкл».
4. Задайте программу.
5. Нажмите на кнопку задержки пуска, чтобы задержать пуск программы на три часа.
6. Нажмите на кнопку «Пуск» для запуска обратного отсчета.
 - После завершения обратного отсчета произойдет автоматический запуск программы.

Отмена задержки пуска

Нажмите на кнопку задержки пуска; индикатор предварительной мойки погаснет. Программа запустится автоматически.

Прерывание программы

1. Откройте дверцу прибора. Программа остановится.
2. Закройте дверцу прибора. Выполнение программы продолжится с того момента, на котором она была прервана.

Отмена программы

Для отмены программы пуска нажмите и удерживайте кнопку «Пуск» примерно 3 секунды.

i Убедитесь в наличии моющего средства в дозаторе моющего средства перед запуском новой программы.

Завершение программы

При окончании программы приблизительно 8 секунд звучит прерывистый звуковой сигнал.

1. Выключите прибор нажатием на кнопку «Вкл/Выкл».
2. Закройте водопроводный вентиль.

i

- Прежде чем доставать посуду из прибора, дайте ей остыть. Горячую посуду легко повредить.
- На боковых стенках и на дверце прибора может быть вода. Нержавеющая сталь охлаждается быстрее, чем посуда.

ПРОГРАММЫ

Программа	Степень загрязнения Тип загрузки	Программа этапа	Продолжительность (мин)	Энергопотребление (кВт·ч)	Вода (л)
 Интенсивная, 70°C	Сильное загрязнение Посуда, столовые приборы, кастрюли и сковороды	Предварительная мойка Мойка, 70°C Ополаскивание Сушка	145	0.94	11
 Стандартная 60°C	Обычное загрязнение Посуда, столовые приборы, кастрюли и сковороды	Предварительная мойка Мойка, 60°C Ополаскивание Сушка	125	0.70	8.4
 Эконом 55°C 1)	Обычное загрязнение Посуда и столовые приборы	Предварительная мойка Мойка, 55°C Ополаскивание Сушка	170	0.63	8.4
 Щадящий режим 45°C	Обычная или небольшая загрязненность Тонкий фаянс и стекло	Мойка, 45°C Ополаскивание Сушка	75	0.48	6.8
 Быстрая 40°C 2)	Свежее загрязнение Посуда и столовые приборы	Мойка, 40°C Ополаскивание	30	0.30	6
 Ополаскивание и ожидание 3)	Все	Холодная предварительная мойка	14	0.01	2.1

1) Это стандартная программа для тестирующих организаций.

2) Данная программа позволяет вымыть посуду со свежими загрязнениями. Программа обеспечивает хорошие результаты за короткое время.

3) Используйте эту программу для быстрого ополаскивания посуды. Это предотвратит прилипание к посуде остатков пищи и появление неприятных запахов.

Не используйте моющее средство с этой программой.

Информация для тестирующих организаций

Для запроса всей информации, необходимой для тестирования производительности, обращайтесь по электронной почте:

info.test@dishwasher-production.com

Запишите серийный номер (SN.), который находится на табличке с техническими данными.

УХОД И ОЧИСТКА

ИЗВЛЕЧЕНИЕ И ОЧИСТКА ФИЛЬТРОВ

- !** **ВНИМАНИЕ!** Перед выполнением операций по чистке и уходу выключите прибор и извлеките вилку сетевого шнура из розетки.
- i** Грязные фильтры засоренность разбрызгивателя приводит к ухудшению качества мойки. Периодически проверяйте состояние фильтров и, при необходимости, проводите их очистку.
1. Поверните фильтр тонкой очистки (В) против часовой стрелки и извлеките его из основного фильтра (А).

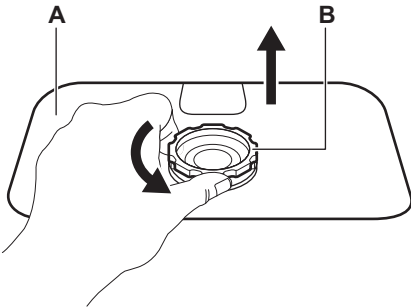

2. Для того, чтобы извлечь фильтр грубой очистки (С), крепко возьмитесь за фильтр тонкой очистки (В) и нажмите с обеих сторон на фильтр грубой очистки (С).
3. Вытяните фильтр грубой очистки (С) из фильтра тонкой очистки (В).

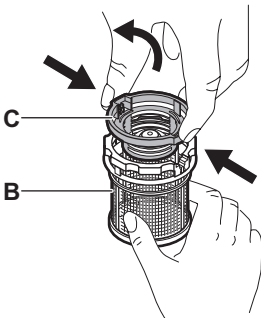

4. Как следует очистите оба фильтра водой с щеткой.
5. Выньте основной фильтр (А) и как следует промойте его водой.
6. Установите основной фильтр (А) в исходное положение. Убедитесь, что он как следует встал на место.
7. Вставьте фильтр грубой очистки (С) в фильтр тонкой очистки (В). Удостоверьтесь, что фильтр собран правильно.
8. Установите фильтр тонкой очистки (В) в основной фильтр (А) и поверните против часовой стрелки, пока он не защелкнется.

! **ПРЕДУПРЕЖДЕНИЕ!** Не используйте прибор без фильтров. Убедитесь, что фильтры установлены правильно. Неверная установка фильтров приведет к неудовлетворительным результатам мытья и повреждению прибора.

ЧИСТКА РАЗБРЫЗГИВАТЕЛЯ

Не снимайте разбрызгиватель. Если отверстия разбрызгивателя засорились, удалите частицы грязи с помощью предмета с тонким кончиком.

ОЧИСТКА ВНЕШНИХ ПОВЕРХНОСТЕЙ

Протрите мягкой влажной тряпкой наружные поверхности прибора и панель управления.

Используйте только нейтральные моющие средства.

Не используйте абразивные средства, царапающие губки и растворители (например, ацетон).

ЧТО ДЕЛАТЬ, ЕСЛИ ...

Прибор не запускается или останавливается во время работы.

Сначала попытайтесь найти решение проблемы (см. таблицу). Если решение

не найдено, обратитесь в сервисный центр.

При ряде неисправностей коды неисправности сообщают следующее:

Индикатор программы «Ополаскивание и ожидание» быстро мигает.
Звучит прерывистый звуковой сигнал приблизительно в течение 30 секунд.

В прибор не поступает вода.

Индикатор программы «Щадящий режим 45°C» быстро мигает.
Звучит прерывистый звуковой сигнал приблизительно в течение 30 секунд.

Сработала система защиты от перелива.

 **ВНИМАНИЕ!** Перед выполнением проверки выключите прибор.

Неисправность	Возможная причина	Возможное решение
Программа не запускается.	Вилка сетевого шнура не вставлена в розетку.	Вставьте вилку в розетку.
	Открыта дверца прибора.	Открыта дверца прибора.
	Перегорел предохранитель в коробке предохранителей.	Замените предохранитель.
В прибор не поступает вода.	Задана функция задержки пуска.	Отмените задержку пуска или дождитесь окончания обратного отсчета.
	Закрыт водопроводный кран.	Откройте водопроводный кран.
	Давление воды слишком низкое.	Обратитесь в местную службу водоснабжения.
	Неправильно подключен наливной шланг.	Убедитесь в правильности подключения шланга.
Прибор не сливает воду.	Поврежден наливной шланг.	Убедитесь, что наливной шланг не поврежден.
	Неправильно подключен сливной шланг.	Убедитесь в правильности подключения шланга.
	Засорены фильтры.	Убедитесь, что фильтры не требуют очистки.
	Засорена сливная труба раковины.	Убедитесь, что сливная труба раковины обеспечивает нормальный слив. В противном случае вызовите сантехника.
	Сработала система защиты от перелива.	Закройте водопроводный вентиль и обратитесь в сервисный центр.

После проверки включите прибор. Выберете и заново запустите программу. Если неисправность появится снова, обратитесь в сервисный центр.

В случае выдачи других кодов неисправностей обратитесь в сервисный центр.

Данные для сервисных центров находятся на табличке с техническими данными.

Запишите эти данные:

– Серийный номер
(SN.)**РЕЗУЛЬТАТЫ МОЙКИ И СУШКИ НЕУДОВЛЕТВОРИТЕЛЬНЫ**

Неисправность	Возможная причина	Возможное решение
Посуда остается грязной.	Выбранная программа не соответствовала типу посуды и степени ее загрязненности.	Убедитесь, что программа соответствует типу посуды и степени ее загрязненности.
	Корзина загружена неправильно – вода не попадает на все ее поверхности.	Как следует загрузите корзину.
	Разбрызгиватель не может свободно вращаться из-за неправильного расположения загрузки.	Убедитесь, что расположение посуды не препятствует вращению разбрызгивателя.
	Засорены фильтры.	Убедитесь, что фильтры не требуют очистки.
	Фильтры неверно собраны и установлены.	Удостоверьтесь, что фильтры собраны и установлены правильно.
	Недостаточно моющего средства, или его нет совсем.	Убедитесь, что в машине имеется необходимое количество моющего средства.
На посуде имеется известковый налет.	Емкость для соли пуста.	Насыпьте посудомоечную соль в емкость для соли.
	Неплотно завинчена крышка емкости для соли.	Убедитесь, что колпачок емкости для соли установлен надлежащим образом.
На стеклянной и фаянсовой посуде видны полосы, белые пятна или голубоватая пленка.	Слишком много ополаскивателя.	Уменьшите дозировку ополаскивателя.
После высыхания капель воды на стекле и посуде остаются пятна.	Слишком мало ополаскивателя.	Увеличьте дозировку ополаскивателя.
	Причиной может быть качество моющего средства.	Используйте моющее средство другой марки.
Посуда остается влажной.	Была выбрана программа без этапа сушки.	Выберите программу, включающую этап сушки.
Посуда мокрая и тусклая.	Дозатор ополаскивателя пуст.	Наполните ополаскивателем дозатор ополаскивателя.

ТЕХНИЧЕСКИЕ ДАННЫЕ

Габаритные размеры	Ширина	550 мм
	Высота	438 мм
	Глубина	500 мм
Подключение к электросети	См. табличку с техническими данными.	
	Напряжение	220-240 В

	Частота	50 Гц
Давление в водопроводной сети ¹⁾	Минимум	0.03 МПа
	Максимум	1 МПа
Вместимость	Комплектов посуды	6
Потребляемая мощность	При оставлении во включенном состоянии	1.90 Вт
	В выключенном состоянии	0.10 Вт

1) Присоедините наливной шланг к водопроводному крану с резьбой 3/4".

ОХРАНА ОКРУЖАЮЩЕЙ СРЕДЫ

Символ  на изделии или на его упаковке указывает, что оно не подлежит утилизации в качестве бытовых отходов. Вместо этого его следует сдать в соответствующий пункт приемки электронного и электрооборудования для последующей утилизации. Соблюдая правила утилизации изделия, Вы поможете предотвратить причинение окружающей среде и здоровью людей потенциального ущерба, который возможен в противном случае,

вследствие неподобающего обращения с подобными отходами. За более подробной информацией об утилизации этого изделия просьба обращаться к местным властям, в службу по вывозу и утилизации отходов или в магазин, в котором Вы приобрели изделие.

Материалы с символом  следует сдавать на переработку. Разложите элементы упаковки в соответствующие контейнеры для сбора вторичного сырья.

УСТАНОВКА

ПОДКЛЮЧЕНИЕ К СЛИВУ

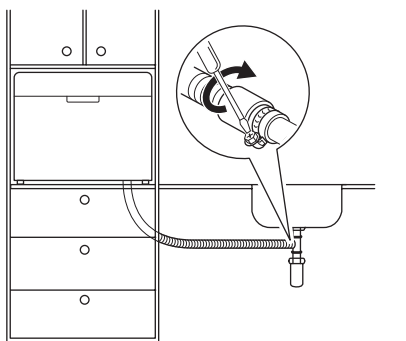
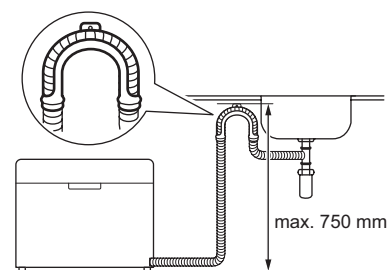

- Подсоедините сливной шланг к сливной трубе с диаметром не менее 40 мм.
- Прикрепите сливной шланг непосредственно к раковине. Воспользуйтесь специальным пластиковым держателем

Во избежание неполадок на этапе слива сливной шланг должен быть поднят не выше, чем на 750 мм от уровня дна прибора.

Чтобы не допустить попадания сточной воды в прибор, во время слива воды из

прибора вынимайте пробку сливного отверстия раковины.

При использовании удлинителя сливного шланга его длина не должна превышать 2 м, а внутренний диаметр должен быть не меньше диаметра используемого шланга.

При подсоединении сливного шланга к сливной трубе под раковиной снимите пластиковую мембрану (А). Если не удалить мембрану, остатки пищи могут вызвать засорение в месте соединения трубы и сливного шланга.

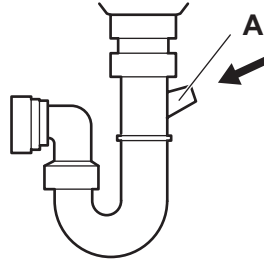

ME10

Дата производства данного изделия указана в серийном номере (serial number), где первая цифра номера соответствует последней цифре года производства, вторая и третья цифры номера – порядковому номеру недели. Например, серийный номер 11012345 означает, что изделие произведено на десятой неделе 2011 года.

